



T-Cross

Manuali i përdorimit





Zarf ► Faleminderit

Faleminderit për besimin tuaj

Me këtë Volkswagen ju merrni një automjet me teknologjinë më moderne dhe me shumë pajise komode, të cilat ju me siguri dëshironi në udhëtimet tuaja të përditshme.

Lexoni dhe kushtoni vëmendje para përdorimit të parë informacionet në këtë manual përdorimi, në mënyrë që ta njihni shpejt dhe në mënyrë të detajuar automjetin si dhe të mund të dalloni rreziqet e mundshme për veten tuaj dhe për të tjerët dhe ti mënjanoni ato.

Nëse keni pyetje të tjera mbi automjetin tuaj ose nëse mendoni që manuali i bordit nuk është i plotë, drejtohuni te partneri juaj i Volkswagen. Atje pyetjet, sugjerimet dhe kritika janë gjithmonë të mirëpritura.

Ta gëzoni makinën tuaj dhe ju urojmë gjithmonë udhëtim të mbarë.

PARALAJMËRIM

Ju lutemi respektoni të udhëzime e rëndësishme të sigurisë për përdorimin e sistemeve mbajtëse të fëmijëve në sediljen e pasagjerit para *Ndenjëset e fëmijëve*



Zarf ► Rreth këtij udhëzuesi përdorimi

Mbi manualin e përdorimit

Ky manual përdorimi është i vlefshëm për të gjitha variantet dhe modelet e Volkswagen-it tuaj dhe vitin e prodhimit. Manuali i përdorimit përshkruan të gjitha pajisjet dhe modelet, pa i markuar ato si pajisje të veçanta ose variante modelesh. Kështu mund të jenë përshkruar pajisje, të cilat automjeti juaj nuk i ka ose të cilat mund të ofrohen vetëm në disa vende. Pajisjen e vërtetë të automjetit tuaj shikojeni te dokumentet e shitjes ose drejtohuni te një ofiçinë e specializuar e kualifikuar për këtë qëllim. Volkswagen rekomandon partnerin e Volkswagen.

Në këtë manual përdorimi është përshkruar një autoveturë.

Në varësi të vendit sipas lejes së qarkullimit të automjetit, modeli i automjetit mund të jetë edhe një automjet tregtar i lehtë.

Të gjitha të dhënat në këtë manual përdorimi përkojnë me statusin e informacionit në momentin kohor të përfundimit të redaktimit. Për shkak të zhvillimit të vazhdueshëm të mëtejshëm të automjetit janë të mundura mospërputhje të mundshme ndërmjet automjetit dhe të dhënave në këtë manual përdorimi. Nga të dhënat, fotografitë dhe përshkrimet e ndryshme nuk mund të ngrihen pretendime.

Një [Indeks](#) si dhe një [Listë shkurtesash](#) të radhitura sipas alfabetit, shpjegojnë shkurtesat profesionale dhe emërtimet, ndihmojnë për orientimin dhe kuptimin e manualit të printuar të përdorimit.

[Përcaktimet e shkurtra](#) të cilat janë paraqitur me ngjyra në disa paragrafë përmbledhin temën përkatëse. Informacione më të detajuara mbi sistemet dhe pajisjet si dhe karakteristikat, përdorimin dhe kufijtë e sistemit të tyre gjenden në paragrafët përkatës.

Pjesët përbërëse të manualit të bordit:

Për shkak të specifikimeve ligjore si dhe teknike automjeti, në varësi të vendit mund të jetë i pajisur me variante të ndryshme të një manuali përdorimi.

Manuali i printuar i përdorimit përshkruan gamën e funksioneve të automjetit për përfundimin e redaktimit. Përveç kësaj, plotësimet dhe ndryshimet në manualin e përdorimit mund të përfshihen me një shtesë.



Nëse do ta shisni ose jepni hua automjetin, sigurohuni që dokumentet e printuara të gjendet gjithmonë në automjet. Përveç kësaj Volkswagen këshillon që ta ktheni në gjendjen fillestare sistemin e informimit dhe argëtimit, për të fshirë të gjitha të dhënat personale.



Zarf ► Shpjegime

Shpjegime

Në vijim janë shpjeguar formulimet dhe konceptet e manualit të përdorimit për kuptim më të mirë.

Të dhënat e drejtimit

Drejtimet si majtas, djathtas, para, mbrapa i referohen normalisht drejtimit të udhëtimit, për sa kohë nuk është deklaruar diçka tjetër.

Përmasat dhe shpejtësitë

Të dhënat mbi miljet në vend të kilometrave ose mph në vend të km/h i referohen kruskoteve specifike sipas vendeve ose sistemeve të informimit dhe argëtimit.

Figurat

Figurat shërbejnë për orientim dhe duhen kuptuar si ilustrime në parim. Figurat mund të ndryshojnë nga automjeti juaj.

Ky manual përdorimi është përpiluar për automjete me timonin në krahun e majtë. Në rastin e *Automjeteve me timon në krahun e djathtë* elementët e komandimit janë orientuar pjesërisht ndryshe nga ajo që është paraqitur në fotografi ose që është përshkruar në tekst.

Forma e adresimit

Për lexueshmëri më të mirë do të përdoret forma mashkullore e të shprehurit. Me këtë formë adresohen në mënyrë të njëjtë të gjitha gjinitë. Forma e shkurtuar e të folurit ka arsye redaksionale dhe nuk përmban një vlerësim.

Konceptet e përdorura dhe kuptimi i tyre:

Baxha me xham

Koncepti baxha me xham përdoret në mënyrë uniforme për të gjitha variantet e baxhës me rrëshqitje ose baxhës pop-out në varësi të pajisjes.

Ndërmarrje e specializuar

Ndërmarrjet e specializuara janë ofiçina, në të cilat punon personeli i udhëzuar ose i trajnuar dhe që është i specializuar për të kryer punime servisi tek autoveturat. Një ndërmarrje e specializuar mund të jetë si një partner i Volkswagen ashtu edhe një ofiçinë e pavarur.

Partneri i Volkswagen

Partnerët e Volkswagen janë ofiçina, të cilët kanë një marrëdhënie kontraktuale me Volkswagen. Nëpërmjet marrëdhënies kontraktuale janë në dispozicion informacione të tjera dhe përveç kësaj një kanal më direkt komunikimi me prodhuesin.

Shkoni te një ofiçinë e specializuar

Në disa situata është e nevojshme që ju të shkoni me automjetin te një ofiçinë e specializuar për ta kontrolluar.









Kërkonj ndihmë teknike të specializuar

Nëse nuk do të ishte e mundur të vazhdohej udhëtimi me automjet, është e nevojshme që automjeti të kontrollohej profesionalisht direkt në vend. Nëse automjeti mund të vazhdojë udhëtimin pas kontrollit ose duhet rimorkiuar, atëherë duhet vendosur në varësi të situatës.



Zarf ► Shpjegimi i shenjave

Shpjegimi i shenjave

-  Markon një referencë mbi një paragraf me informacione dhe këshilla sigurie të rëndësishme  brenda një kapitulli, i cili duhet të respektohet gjithmonë.
-  Shigjeta tregon fundin e një paragrafi.
-  Simboli markon situatat, në të cilat automjeti duhet të ndalohej sa më shpejt të jetë e mundur.
- TM Simboli do të thotë „Trademark“ dhe markon një markë të njohur, por që nuk është regjistruar (ende) në mënyrë zyrtare. Mungesa e këtij simboli nuk është garanci që emërtimet lejohen të përdoren lirisht.
- ® Simboli markon një markë të regjistruar. Mungesa e këtij simboli nuk është garanci që emërtimet lejohen të përdoren lirisht.
- Simbolet e këtij lloji i referohen këshillave paralajmëruese brenda të njëjtit paragraf ose në faqen e dhënë, për të tërhequr vëmendjen për rreziqe të mundshme aksidentesh dhe lëndimesh dhe si mund të shmangen ato.
- 
-
- 
-
- 
- Referencë nga diku tjetër për një dëm të mundshëm material, brenda të njëjtin paragraf ose në faqen e dhënë.
- 

RREZIK

Tekstet me këtë simbol tërheqin vëmendjen për situata të rrezikshme, të cilat kur shpërfillen shkaktojnë vdekjen ose lëndime të rënda.

PARALAJMËRIM

Tekstet me këtë simbol tërheqin vëmendjen për situata të rrezikshme, të cilat kur shpërfillen mund të shkaktojnë vdekjen ose lëndime të rënda.

KUJDES

Tekstet me këtë simbol tërheqin vëmendjen për situata të rrezikshme, të cilat kur shpërfillen mund të shkaktojnë lëndime të lehta ose mesatare.

 UDHËZIM

Tekstet me këtë simbol tërheqin vëmendjen për situata, të cilat kur shpërfillen mund të shkaktojnë dëmtime të automjetit.

Tekstet me këtë simbol përmbajnë udhëzime për mbrojtjen e mjedisit.



Tekstet me këtë simbol përmbajnë informacione shtesë.



Pamjet e përgjithshme të automjetit ► Pamja ballore

Pamja nga përpara

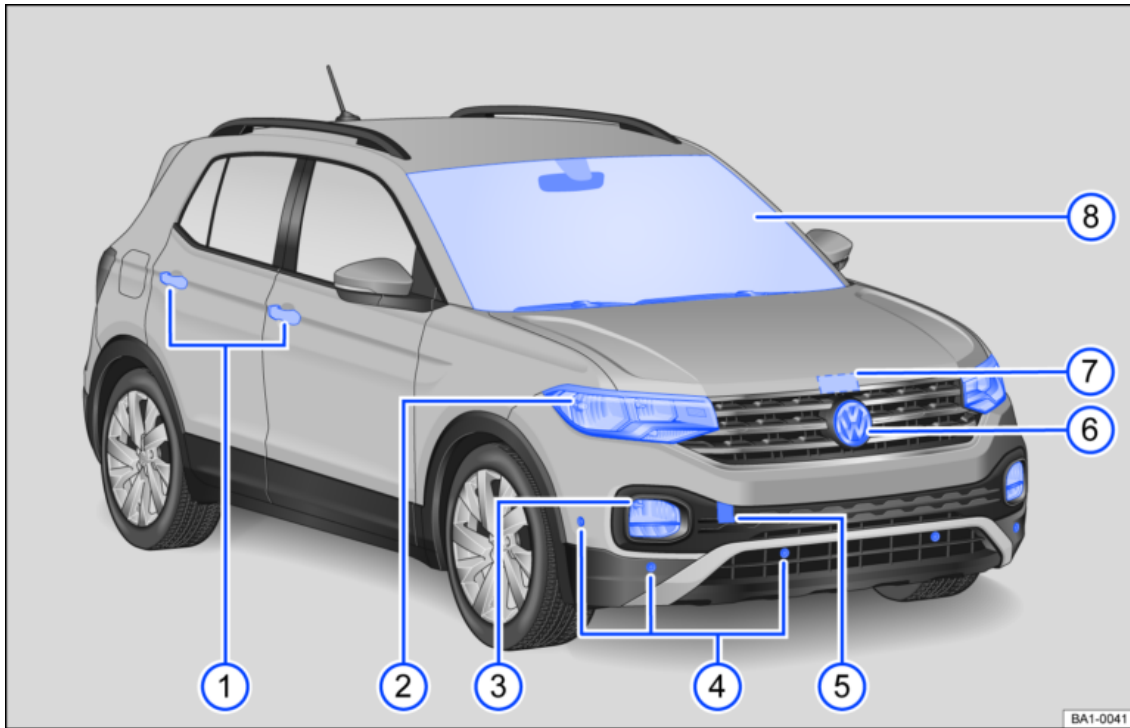

Fig. 1 Përmbledhje e automjetit nga përpara.

- ① Dorezat e derës (→ *Dyert*)
- ② Fenerët e përparmë (→ *Ndriçimi i jashtëm*)
- ③ Dritat në parakolp (→ *Ndriçimi i jashtëm*)
- ④ Sensorët për sistemet e asistencës (→ *Kujdesi për automjetin jashtë*)
- ⑤ Prapa një mbulimi: Vendorsja e një hallke për rimorkim (→ *Montimi ose çmontimi i rimorkios*)
- ⑥ Prapa emblemës së VW: Sensori radar për sistemet e asistencës (→ *Kujdesi për automjetin jashtë*)
- ⑦ Leva për hapjen e kapakut të përparmë (→ *Në dhomëzën e motorit*)
- ⑧ Xhami i përparmë:
 - me numrin e identifikimit të automjetit (→ *Të dhënat teknike*)
 - me fshirësen e xhamit të përparmë (→ *Fshirësja e xhamit*)
 - me xhamin e shikimit të kamerës për sistemet e asistencës (→ *Kujdesi për automjetin jashtë*)
 - me sensorin e dritës-shiut në zonën e pasqyrës së brendshme (→ *Sensori i shiut-dritës*), (→ *Kujdesi për automjetin jashtë*)



Pamjet e përgjithshme të automjetit ► Pamja e pasme

Pamja nga prapa

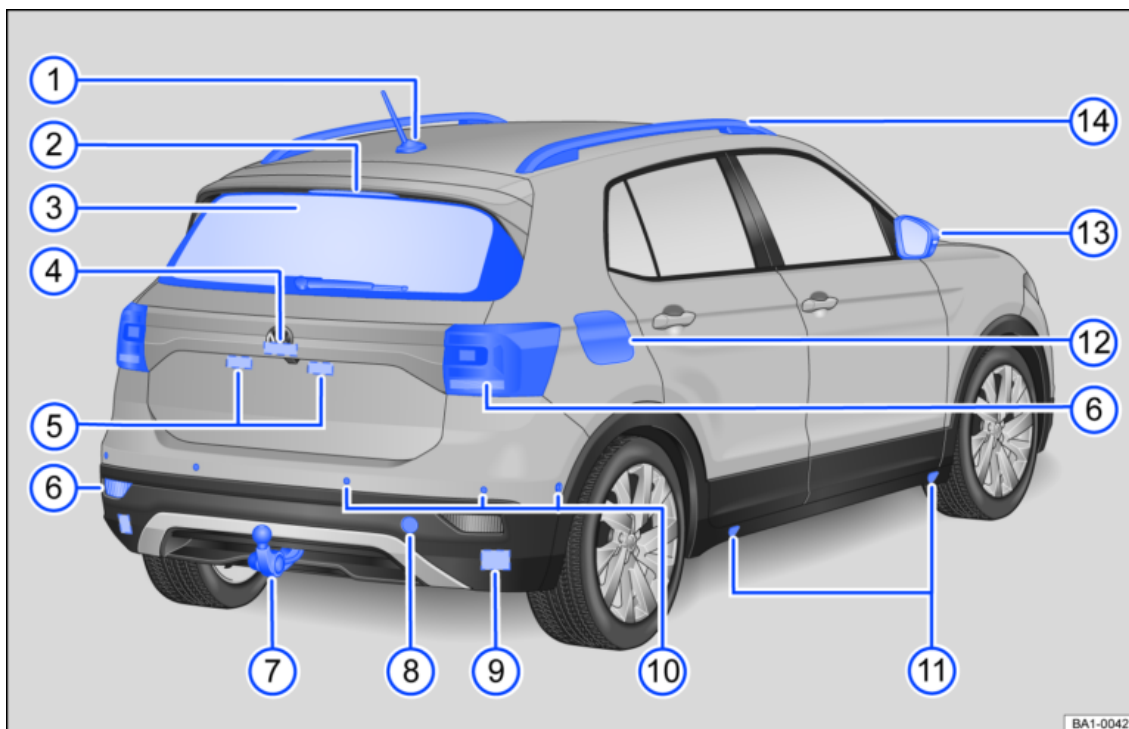

Fig. 1 Përmbledhje e automjetit nga prapa.

- ① Antena e çatisë (→ *Marrësi radio dhe antena*)
- ② Dritat e vendosura lart të frenave
- ③ Xhami i pasmë:
 - me sistemin e ngrohjes së xhamit të pasmë (→ *Sistemi i ngrohjes së xhamit të pasmë*)
 - me fshirësen e xhamit të pasmë (→ *Fshirësja e xhamit*)
- ④ Fusha:
 - butoni për hapjen e derës së bagazhit (→ *Kapaku i dhomëzës së bagazhit*)
 - kamera për sistemet e parkimit (→ *Kamera e pamjes së pasme*), (→ *Kujdesi për automjetin jashtë*)
- ⑤ Drita e targave (→ *Ndriçimi i jashtëm*)
- ⑥ Dritat e pasme (→ *Ndriçimi i jashtëm*)
- ⑦ Rregullimi rimorkios (→ *Funksioni i rimorkios*)
- ⑧ Prapa një mbulimi: Vendosija e një hallke për rimorkim (→ *Montimi ose çmontimi i rimorkios*)
- ⑨ Pas prapakolpit: Sensori radar për sistemet e asistencës (→ *Kujdesi për automjetin jashtë*)
- ⑩ Sensorët për sistemet e asistencës (→ *Kujdesi për automjetin jashtë*)
- ⑪ Pikat e vendosjes së krikut (→ *Ndërrimi i rrotës*)
- ⑫ Kapaku i serbatorit (→ *Llojet e karburanteve dhe mbushja e serbatorit*)

⑬ Pasqyrat e jashtme (→ *Pasqyra e jashtme*)

—Me treguesin e sensorit „Blind Spot“ (→ *Sensori Blind Spot*)

⑭ Shinat mbi tavan (→ *Skara e bagazheve mbi çati*)



Pamjet e përgjithshme të automjetit ► Dera e shoferit

Dera e shoferit

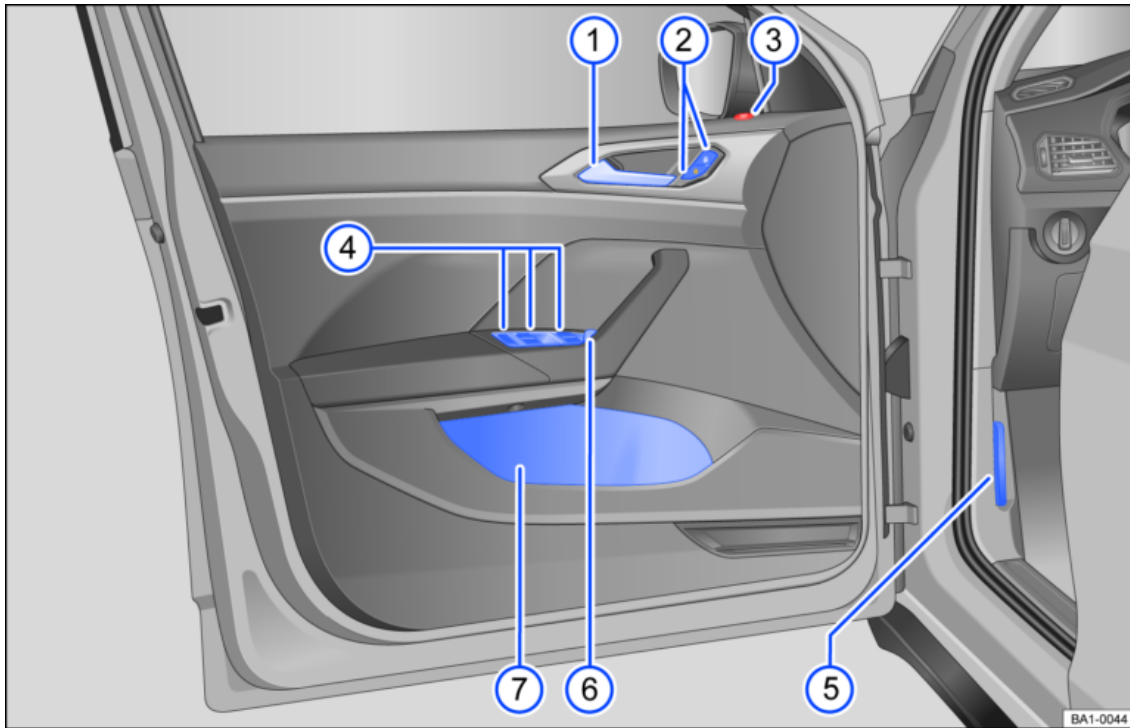

Fig. 1 Dera e shoferit (me timon në të majtë): Elementet e komandimit (me timonin djathtas e pasqyruar në anën tjetër).

- ① Leva e hapjes së derës
- ② Butoni i mbylljes qendrore për mbylljen dhe hapjen e automjetit (→ *Butoni i bllokimit qendror*)
- ③ Drita e kontrollit të mbylljes qendrore (→ *Dritat e kontrollit në derën e shoferit*)
- ④ Butonat për përdorimin e krikut elektrik të xhamave të dritareve (→ *Dritarja*)
- ⑤ Leva e hapjes së kapakut të përparmë (→ *Në dhomëzën e motorit*)
- ⑥ Butoni i rrotullueshëm për rregullimet dhe funksionet e pasqyrave të jashtme (→ *Pasqyra e jashtme*)
- ⑦ Kutia e mbajtjes:
 - me mbajtësin e shisheve për pije
 - me hapësirën e ruajtjes për një jelek fluoreshent (→ *Pajimet në raste emergjencash*)



Pamjet e përgjithshme të automjetit ► Ana e shoferit

Ana e shoferit

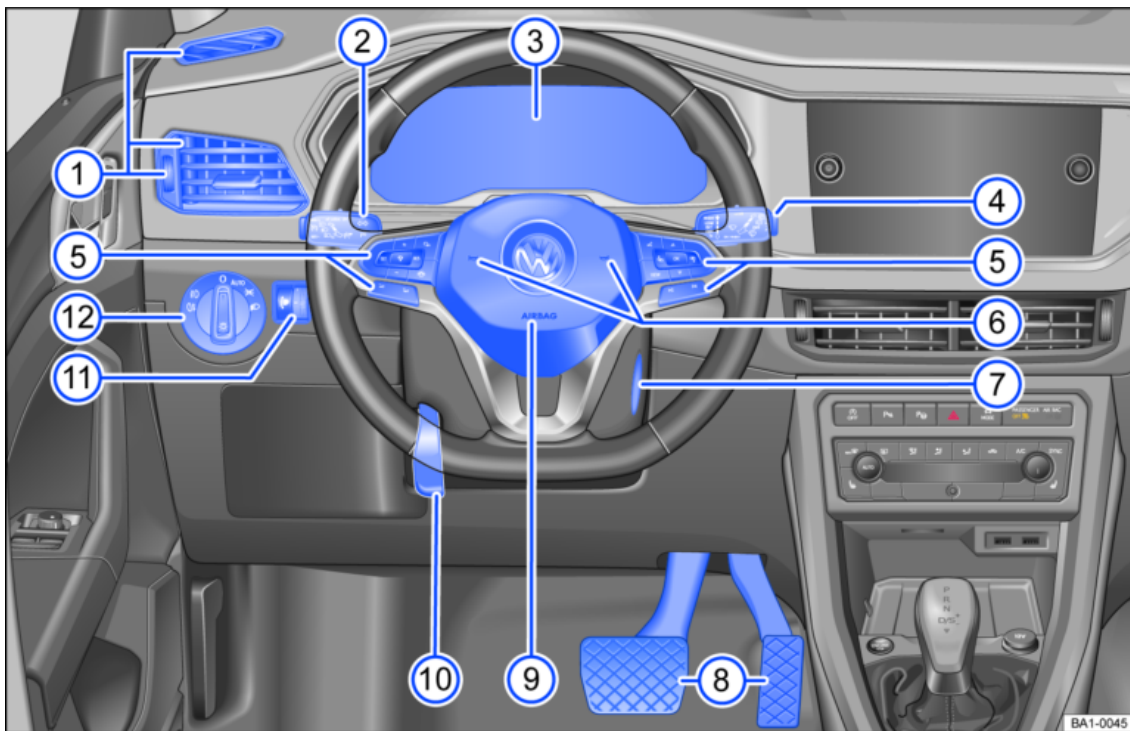

Fig. 1 Përmbledhje e anës së shoferit (automjetet me timon në të majtë).

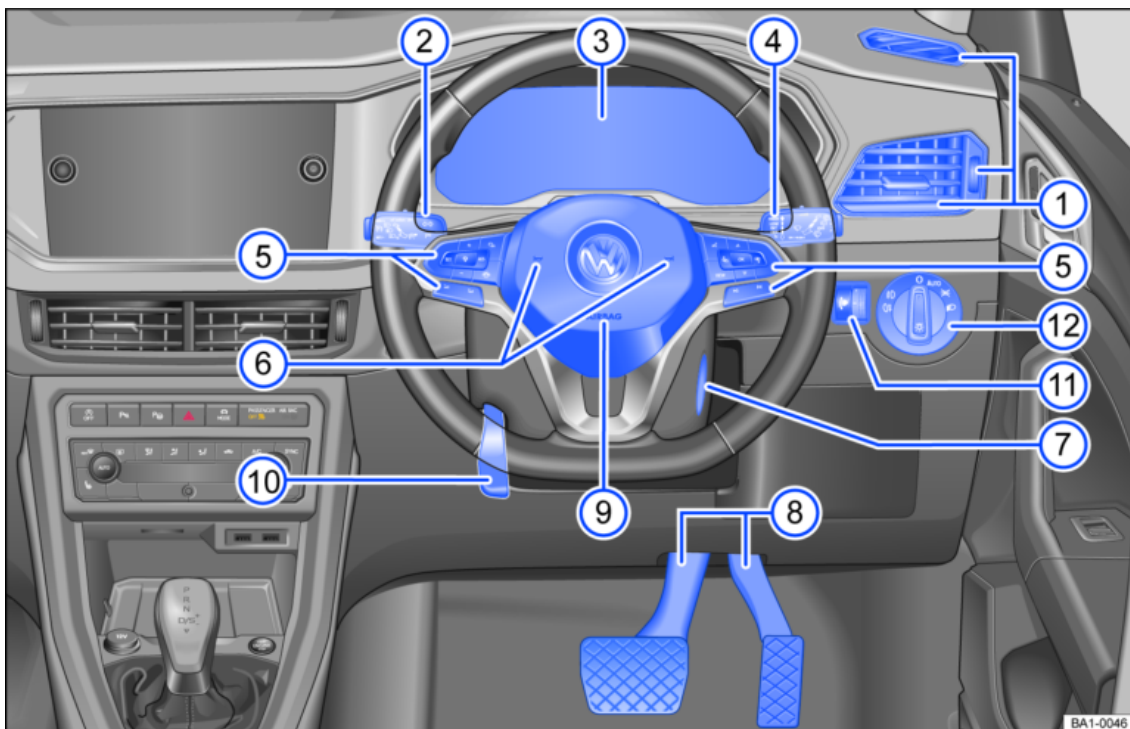





Fig. 2 Përmbledhje e anës së shoferit (automjetet me timon djathtas).

- ① Agregatet e nxjerrjes së ajrit (→ *Shpërndarja e ajrit të kondicionerit*)
- ② Leva e sinjaleve dhe dritave të gjata (→ *Dritat e sinjalit*), (→ *Dritat e gjata*)
—me çelësin dhe butonat për sistemet ndihmëse të drejtuesit të mjetit (→ *Sistemet e asistencës së shoferit*)
- ③ Kruksoti (→ *Kruksoti digjital (Pro)*)
—me dritat paralajmëruese dhe të kontrollit (→ *Simbolet në instrumentin e kombinuar*)
- ④ Leva për fshirësen dhe larësen e xhamave (→ *Fshirësja e xhamit*)
—me butonat për përdorimin e menysë (→ *Kruksoti digjital (Pro)*)
- ⑤ Elementet e komandimit të timonit multifunksional:
—për sistemet e asistencës së shoferit (→ *Sistemet e asistencës së shoferit*)
—për zgjedhjen e menysë (→ *Kruksoti digjital (Pro)*)
—për pranimin e thirrjeve telefonike **OK**
—për Audio, Navigimi , (→ *Sistemi i informimit dhe argëtimit*), (→ *Navigimi*)
—për rregullimin e volumit 
—për aktivizimin e komandimit me zë  (në varësi të pajisjes pa funksion) (→ *Komandimi me zë*)
—për të kaluar nga menya aktuale te menya e mëparshme **VIEW** (→ *Kruksoti digjital (Pro)*)
- ⑥ Boria
- ⑦ Çelësi i kuadrit (→ *Çelësi i kuadrit*)
- ⑧ Pedalet (→ *Pedalet*)
- ⑨ Vendi i montimit të jastëkut të ajrit të shoferit (→ *Sistemi i jastëkëve të ajrit*)
- ⑩ Leva për vendosjen e pozicionit të kolonave drejtuese (→ *Timoni*)
- ⑪ Rregullatori për rregullimin e distancës së ndriçimit (→ *Rregullimi i gjatësisë së dritave*)
- ⑫ Çelësi i dritave (→ *Ndriçimi gjatë drejtimit të automjetit*)



Pamjet e përgjithshme të automjetit ► Konsola qendrore

Konsola e mesit

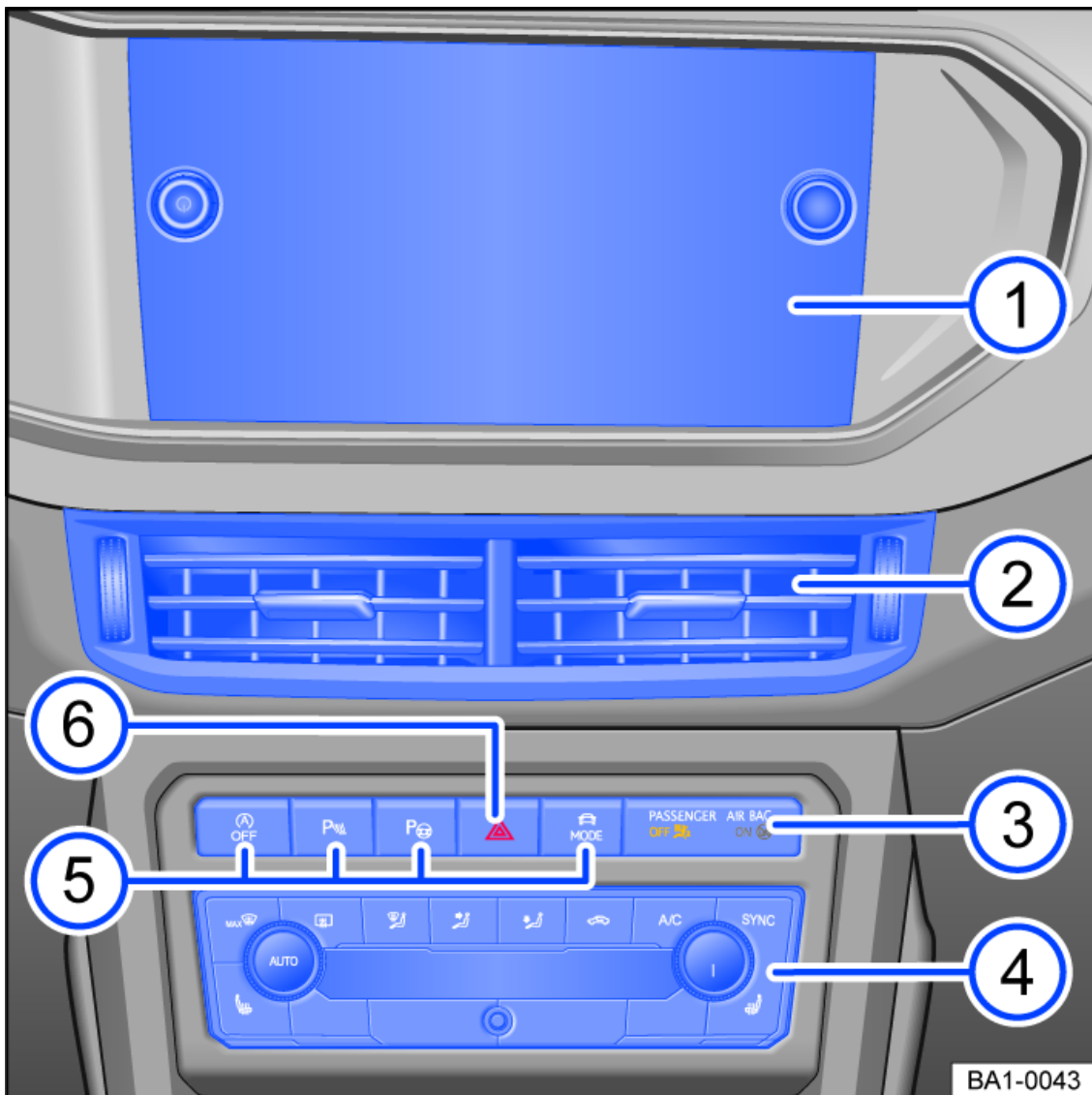

Fig. 1 Përmbledhje e pjesës së sipërme të konsolës së mesit.

- ① Sistemi i informimit dhe argëtimit (→ Sistemi i informimit dhe argëtimit)
- ② Agregatet e nxjerrjes së ajrit (→ Shpërndarja e ajrit të kondicionerit)
- ③ Drita e kontrollit për çaktivizimin e jastëkut ballor të pasagjerit përpara **OFF** (→ Sistemi i jastëkëve të ajrit)
- ④ Elementet e komandimit për sistemin e klimës, sistemin e ngrohjes dhe ajrin e freskët (→ Ngrohja dhe kondicioneri)
- ⑤ Butonat:

—për sistemin Start-Stop (→ *Sistemi Start-Stop*)

—për sistemet e asistencës për parkimin dhe manovrimin (→ *Parkimi dhe manovrimi*)

—për zgjedhjen e profilit të drejtimit (→ *Zgjedhja e profilit të drejtimit*)

- ⑥ Butoni për ndezjen dhe fikjen e dritave paralajmëruese të rrezikut ▲ (→ *Për raste emergjence*)

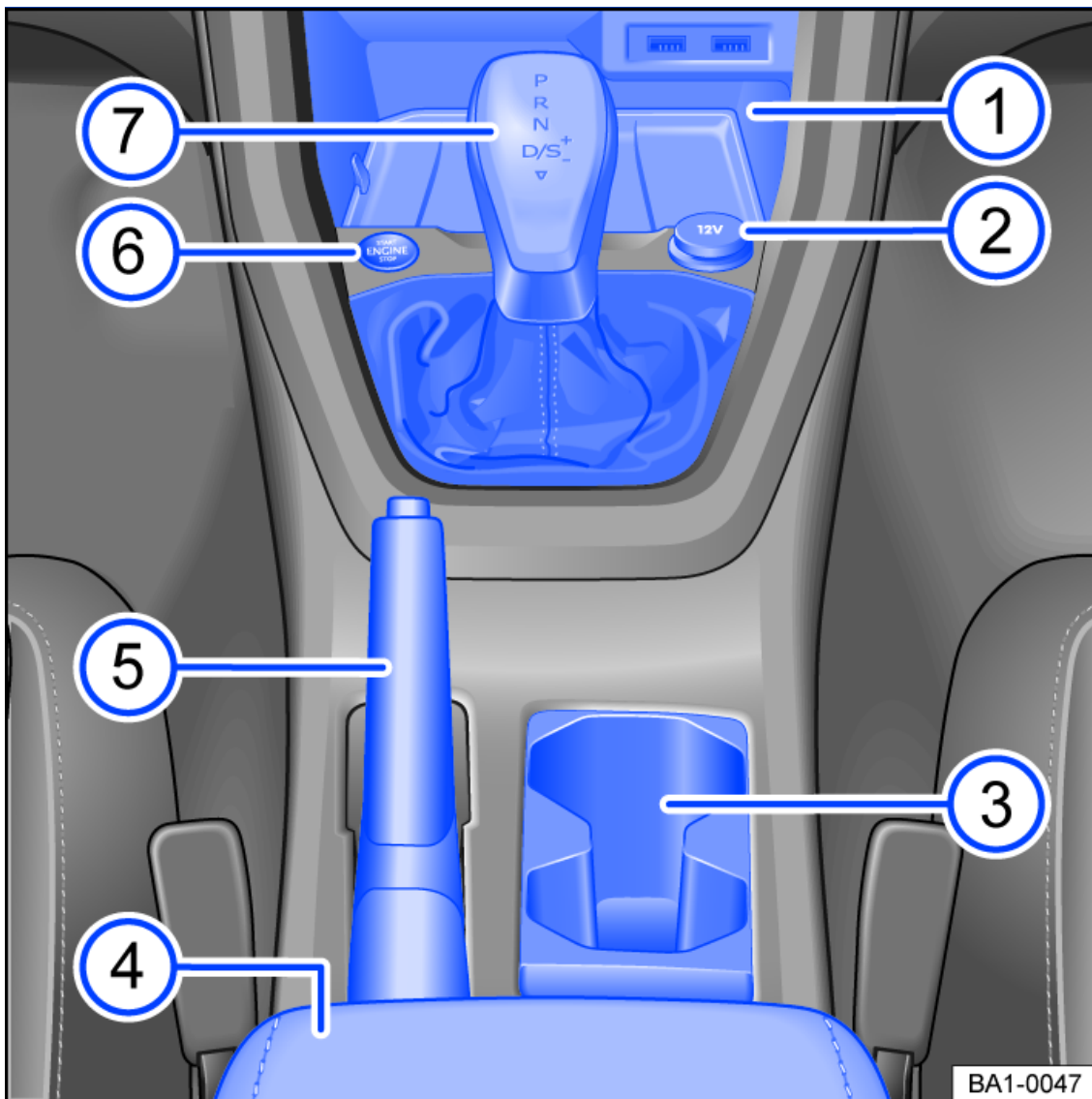

Fig. 2 Përmbledhje e pjesës së poshtme të konsolës së mesit (automjetet me timon në të majtë).

① Kutia e mbajtjes me portë USB (→ *Lidhja e multimedias*)

② Priza 12 volt (→ *Priza*)

③ Kutia e mbajtjes me mbajtësen e pijeve

④ Mbështetësja e krahut në mes me kuti mbajtjeje

⑤ Leva e frenave të dorës (→ *Frenat e dorës*)

⑥ Butoni për ndezjen dhe fikjen e motorit (Press & Drive) (→ *Ndezja e motorit*)

⑦ Leva:

—për kambion me friksion të dyfishtë DSG® (→ *Transmisioni automatik (kombinim)*)

—për kambio manuale (→ *Kuti shpejtësie*)



Pamjet e përgjithshme të automjetit ► Ana e pasagjerit

Ana e pasagjerit përpara

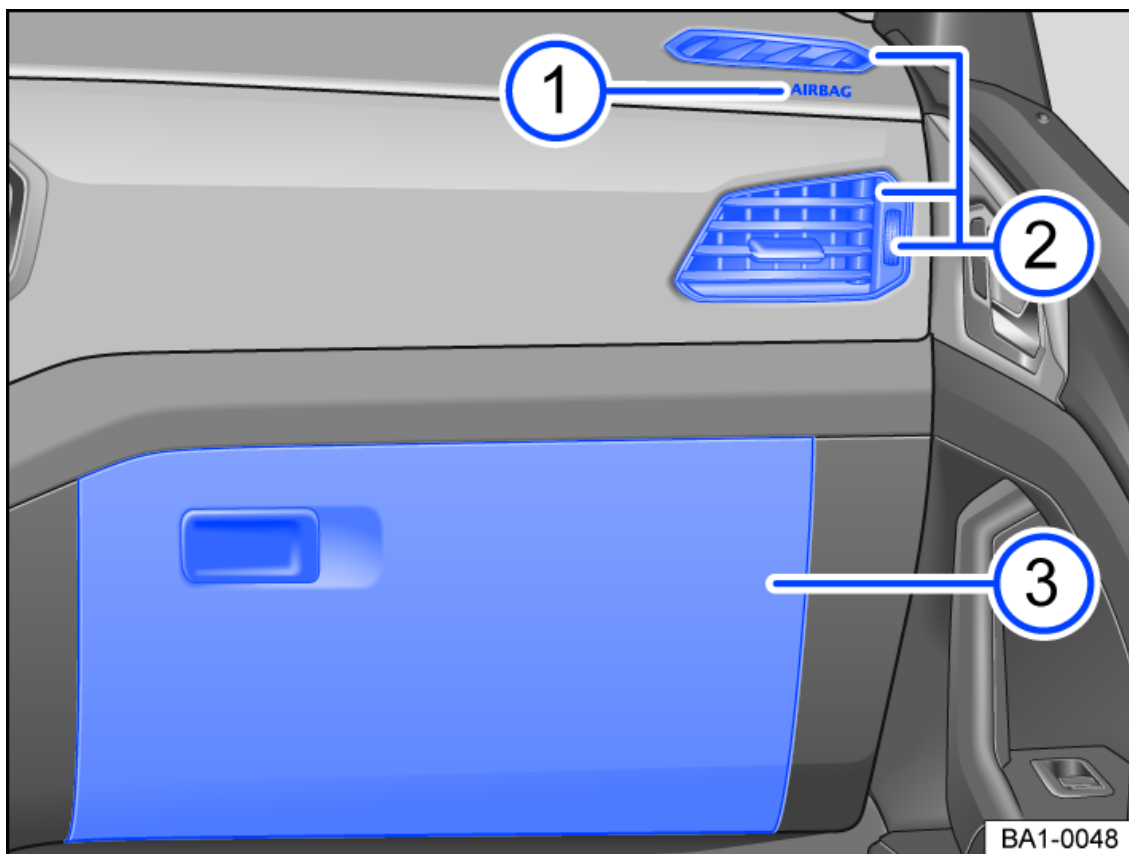

Fig. 1 Ana e pasagjerit përpara (automjetet me timon në të majtë): Përmbledhje e panelit të instrumenteve (për automjetet me timon djathtas vlen e njëjta gjë por në krahun tjetër).

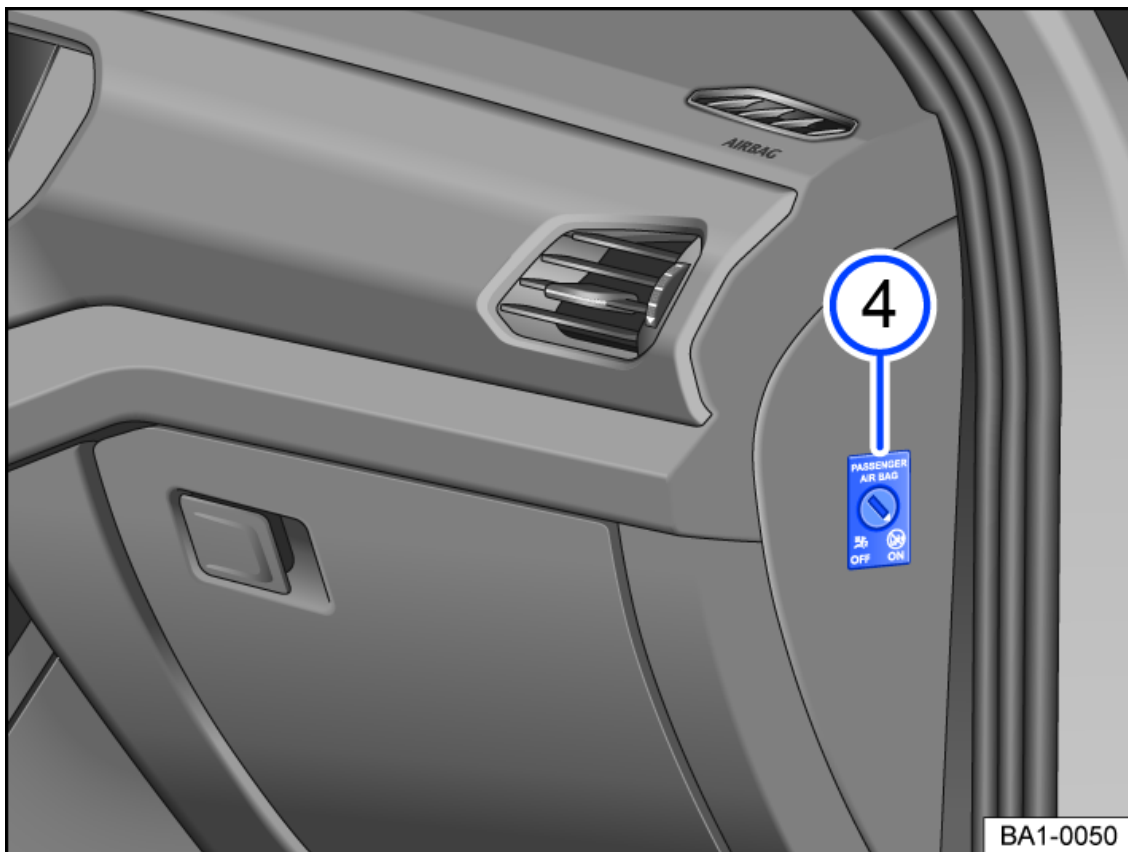



Fig. 2 Kur dera e pasagjerit përpara është e hapur (automjetet me timon në të majtë): Çelësi në panelin e instrumenteve (për automjetet me timon në të djathtë vlen e njëjta gjë por në krahun tjetër).

- ① Vendi i instalimit i jastëkut ballor të ajrit i pasagjerit përpara në panelin e instrumenteve (→ *Sistemi i jastëkëve të ajrit*)
- ② Agregatet e nxjerrjes së ajrit (→ *Shpërndarja e ajrit të kondicionerit*)
- ③ Kutia e kruskotit:
 - me dorezë hapje
 - me sprucator për ftohjen e kutisë së kruskotit (në varësi të modelit)
 - me mbajtës për monedhat dhe kartat plastike
 - ne vend për sirtarin e syzeve
- ④ Çelësi për fikjen e jastëkut ballor të ajrit për pasagjerin para (→ *Sistemi i jastëkëve të ajrit*)



Pamjet e përgjithshme të automjetit ► Pjesa e sipërme e tavanit

Elementët e komandimit në ballin e tavanit

| Simboli | Kuptimi |
|---|--|
|  | Butonat për llambat e brendshme dhe të leximit (→ <i>Ndriçimi i e brendshëm</i>). |
|  | Butonat për thirrjen e emergjencës, thirrjen informuese dhe thirrjen në rast avarie (→ <i>Sistemi i thirrjes së emergjencës (eCall)</i>). |

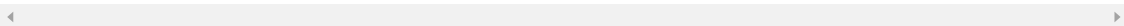



Informacione për shoferin ► Simbolet në instrumentin e kombinuar

Simbolet në kruskot

Dritat paralajmëuese dhe të kontrollit mund të ndriçojnë të veçuara ose në kombinim me njëra-tjetrën dhe tregojnë paralajmëime, defekte ose funksione të caktuara. Disa drita paralajmëuese dhe të kontrollit ndriçojnë nëse si i kuadrit dhe duhet të fikën pas njëfarë kohe.

Simbolet ndriçojnë te çelësi i ndriçimit, përshkruhen në kapitullin „Ndriçimi“ (→ *Dritat e*

PARALAJMËRIM

Shpërfillja e dritave paralajmëuese pulsuese dhe e mesazheve me tekst mund të sjellë mbetje në rrugë aksidente dhe lëndime të rënda.

- Mos i shpërfillni kurrë dritat e ndezura paralajmëuese dhe mesazhet me tekst.
- Ndalojeni mjetin sa më shpejt të jetë e mundur dhe e sigurt për ta bërë.



 Mos e vazhdoni udhëtimin!

Drita paralajmëuese qendrore → *Mesazh paralajmëues me prioritetin 1*, → dhe *Lëngu ftohës i motorit*



Vendosni rripin e sigurimit → *Kërkesa për lidhjen e rripit dhe treguesi i statusit të rripit të sigurisë*



Frenat e dorës të tërhequra → *Përdorimi i frenave të dorës*



 Mos vazhdo më tej udhëtimin!

Sistemi i frenimit me defekt → *Sistemi i frenimit me defekt*



Mos vazhdo më tej udhëtimin!

Niveli i lëngut të frenave i ulët → *Niveli i lëngut të frenave*



Merrni kontrollin e automjetit dhe jeni të gatshëm për të frenuar! → *Hyrje për temën*



Niveli i vajit të motorit tepër i ulët → *Niveli i vajit të motorit shumë i ulët*



 Mos e vazhdoni udhëtimin!

Presioni i motorit të vajit shumë i ulët → *Presioni i vajit të motorit tepër i ulët*



 Mos vazhdo më tej udhëtimin!

Sistemi i lëngut ftohës të elektromotorit me defekt → *dhe Lëngu ftohës i motorit ,
→ Kontrolli i nivelit të lëngut ftohës të motorit dhe rimbushja me lëng ftohës të motorit*



 Mos vazhdo më tej udhëtimin!

Sistemi i drejtimit me defekt → *Sistemi i drejtimit me defekt*



Asistenti i daljes nga parkimi ka dalluar një pengesë në pjesën e pasme → *Asistenti i daljes nga parkimi*



 Mos vazhdo më tej udhëtimin!

Furnizimi me energji 12 volt me defekt → *Furnizimi me energji 12 volt*



Paralajmërim për përplasje → *Shkallët e paralajmërimit dhe ndërhyrja e frenimit*



Merr tani kontrollin e drejtimit → *Merr kontrollin e drejtimit menjëherë*



Drita paralajmëruese qendrore → *Mesazh paralajmërues me prioritetin 2*



Sistemi i jastëkëve të ajrit apo tendosësve të rripit të sigurimit me defekt → *Sistemi i jastëkut të ajrit ose tendosësi i rripit të sigurimit me defekt*

Sistemi i jastëkut të ajrit ose i tendosësit të rripit të sigurimit me pajisje diagnostikimi i çaktivizuar → *Sistemi i jastëkëve të ajrit apo tendosësve të rripit të sigurimit i çaktivizuar me pajisje diagnostikuese*

OFF 

Jastëku ballor i ajrit i pasagjerit përpara i çaktivizuar → *Jastëku ballor i ajrit i pasagjerit përpara i çaktivizuar*

ON 

Jastëku ballor i ajrit i pasagjerit përpara i ndezur → *Jastëku ballor i ajrit i pasagjerit përpara i aktivizuar*



Sistemi i thirrjes së emergjencës me defekt → *Sistemi ligjor i thirrjeve të emergjencës eCall me defekt*

Sistemi i thirrjes së emergjencës i kufizuar → *Sistemi ligjor i thirrjes së emergjencës eCall i kufizuar*

Shërbimi i thirrjes së emergjencës i kufizuar → *Shërbimi i thirrjes së emergjencës i kufizuar*

Shërbimi i thirrjes së emergjencës me defekt → *Problem në sistemin e thirrjeve të emergjencës*



Kontrollo ferrotat → *Treguesi i konsumimit të ferrotave të frenave*



Pulson: Rregullohet programi elektronik i stabilizimit (ESC) ose sistemi i kontrollit të tërheqjes (ASR) → *Programi elektronik i stabilizimit (ESC), → Sistemi i kontrollit të tërheqjes (ASR)*

Ndriçon: Programi elektronik i stabilizimit (ESC) me defekt → *ESC me defekt*



Sistemi i kontrollit të tërheqjes (ASR) është i fikur → *ASR*

ESC Sport është e ndezur → *ESC Sport*



Sistemi kundër bllokimit të frenave (ABS) me defekt → *ABS nuk funksionon ose ka defekt*



Niveli i vajit të motorit tepër i ulët → *Niveli i vajit të motorit tepër i ulët*

Niveli i vajit të motorit tepër i lartë → *Niveli i vajit të motorit tepër i lartë*

Sistemi i vajit të motorit me defekt → *ose Sistemi i vajit të motorit me defekt*



Sistemi i vajit të motorit me defekt → *ose Sistemi i vajit të motorit me defekt*



Serbatori i karburantit pothuajse bosh → *Serbatori i karburantit pothuajse bosh*



"Travel Assist" (asistenti i udhëtimit) nuk disponohet → *"Travel Assist" (asistenti i*

udhëtimit) nuk është i disponueshëm ose nuk funksionon sipas parashikimit



Ndriçimi i udhëtimit me defekt → *Ndriçimi i udhëtimit me defekt*



Drita e pasme e mjegullës e ndezur → *Ndezja dhe fikja e dritës së pasme të mjegullës*



Sensori i dritës-shiut me defekt → *Sensori i dritës-shiut ka defekt*, → *Sensori i dritës-shiut ka defekt*



Fshirësja e xhamit me defekt → *Fshirëset e xhamave kanë defekt*



Niveli i ujit për larjen e xhamave shumë i ulët → *Niveli i ujit për larjen e xhamave shumë i ulët*



Sistemi i drejtimit me defekt → *Sistemi i drejtimit me defekt*



 Mos e vazhdoni udhëtimin!

Presioni i gomave shumë i ulët → *Presioni i gomave i ulët*

 Mos e vazhdoni udhëtimin!

Sistemi i kontrollit të gomave me defekt → *Defekt i treguesit të kontrollit të gomave*



Front Assist i çaktivizuar → *Përdorimi i Front Assist*



Front Assist fillon → *ose Front Assist fillon*



Sistemi i kontrollit të shpejtësisë i prishur → *GRA me defekt*



Paralajmërim shpejtësie → *Treguesi i të dhënave të udhëtimit (treguesi multifunksional)*



Rregullatori automatik i distancës (ACC) nuk është në dispozicion → *ACC nuk është në dispozicion*



Asistenti i mbajtjes së korsisë (Lane Assist) kontrollon → *Ngarja me asistentët e mbajtjes së korsisë*



Asistenti i mbajtjes së korsisë (Lane Assist) kontrollon → *Ngarja me asistentët e mbajtjes së korsisë*



Sensori "Blind Spot" me defekt → *Sensori Blind Spot me defekt*



Asistenti i daljes nga parkimi frenon → *Asistenti i daljes nga parkimi*

EPC

Komandimi i motorit me defekt → *Komandimi i motorit me defekt*



Sistemi i gazeve të shkarkimit me defekt → *Defekti i lidhur me sistemin e gazeve të shkarkimit*



Filtri i grimcave i bllokuar me blozë → *Filtri i grimcave i bllokuar me blozë*



Xhirot e motorit të kufizuara → *Xhirot e motorit janë kufizuar*



Bateria 12 volt e automjetit me defekt → *Furnizimi me energji 12 volt*



Mekanizmi i transmisionit i prishur → *Friksioni rrëshqet , → Kambioja e tejnxehur*



Shkelni pedalin e frenave! → *Elektromotori nuk ndizet*



Sinjalet → *Drita e kontrollit të sinjaleve*



Sinjalet e rimorkios → *Drita e kontrollit të sinjaleve të rimorkios (në rastin kur mekanizmi i rimorkimit është montuar që në fabrikë)*



Shpejtësia e ruajtur, rregullimi aktiv → *Hyrje për temën*, → *Ndezja dhe fikja e ACC*

Kufizuesi i shpejtësisë i ndezur → *Hyrje për temën*



Kontrolli i shpejtësisë i aktivizuar, kontrolli aktiv → *Hyrje për temën*



Kufizuesi i shpejtësisë i ndezur, rregullimi aktiv → *Hyrje për temën*



Asistenti i mbajtjes së korsisë (Lane Assist) aktiv → *Ngarja me asistentët e mbajtjes së korsisë*



Asistenti i mbajtjes së korsisë (Lane Assist) aktiv → *Ngarja me asistentët e mbajtjes së korsisë*



Travel Assist është aktiv → *Hyrje për temën*



Rregullatori automatik i distancës (ACC) kontrollon, nuk është dalluar asnjë automjet që udhëton përpara → *Ndezja dhe fikja e ACC*



Rregullatori automatik i distancës (ACC) kontrollon, është dalluar një automjet që udhëton përpara → *Ndezja dhe fikja e ACC*



Drita e gjatë ose sinjali → *Ndezja dhe fikja e dritave të gjata*



Temperatura e jashtme më e ftohtë se +4 °C (+39 °F) → *Treguesit e informacionit të kruskotit dixhital Pro Version*



Sistemi Start-Stop aktiv → *Sistemi Start/stop*



Sistemi Start-Stop nuk është i disponueshëm → *Sistemi Start/stop*



Gjendja e ngarjes më ekonomike → *Treguesit e informacionit të kruskotit dixhital Pro Version*



Duhet të kryhet servisi → *Treguesi i intervalit të servisit*



Travel Assist është aktiv, rregullatori automatik i distancës aktiv, drejtimi përshtatës i ruajtjes së korsisë pasiv → *Hyrje për temën*



Rregullimi i dritave të gjata aktiv → *Ndezja e rregullimit të dritave të gjata*



Merr kontrollin e drejtimit → *Merr kontrollin e drejtimit*



Front Assist fillon → *ose Front Assist fillon*



Paralajmërimi i distancës → *Shkallët e paralajmërimit dhe ndërhyrja e frenimit*



Kontrolli i shpejtësisë i aktivizuar → *Hyrje për temën*



Sistemi i kontrollit të shpejtësisë (GRA) i prishur → *GRA me defekt*



Rregullatori automatik i distancës (ACC) kontrollon, nuk është dalluar asnjë automjet që udhëton përpara → *Ndezja dhe fikja e ACC*



Rregullatori automatik i distancës (ACC) kontrollon, është dalluar një automjet që udhëton përpara → *Ndezja dhe fikja e ACC*



Kufizuesi i shpejtësisë i ndezur, rregullimi aktiv → *Hyrje për temën*



Profili i drejtimit Eco → *Karakteristikat dhe profilet e drejtimit*



Profili i drejtimit Normal → *Karakteristikat dhe profilet e drejtimit*



Profili i drejtimit Individual → *Karakteristikat dhe profilet e drejtimit*



Profili i drejtimit Sport → *Karakteristikat dhe profilet e drejtimit*



Telefoni celular i lidhur nëpërmjet Bluetooth® → *Treguesit e informacionit të kruskotit dixhital Pro Version*



Gjendja e karikimit të baterisë së telefonit celular → *Treguesit e informacionit të kruskotit dixhital Pro Version*



Këshillë mbi informacionet në manualin e përdorimit → *Këshillë për informacione në manualin e përdorimit*



Informacione për shoferin ► Tekstet paralajmëruese dhe informuese

Tekstet paralajmëruese dhe informuese

Kur ndizet kuadri ose gjatë udhëtimit kontrollohen disa funksione në automjet dhe disa komponentë të automjetit për sa i përket gjendjes së tyre. Defektet e funksionit tregohen me simbole paralajmërues në ngjyrë të verdhë me mesazhe me tekst në ekranin e kruskotit dhe mund të sinjalizohen edhe në mënyrë akustike. Në varësi të modelit të kruskotit paraqitja e teksteve dhe simboleve mund të ndryshojë.

Përveç të tjerave defektet aktuale të funksioneve mund të thirren manualisht. Për këtë gjë thirrni menunë **Vehicle status (Gjendja e automjetit)** ose **Vehicle (Automjeti)** (→ *Menuja e cilësimeve të automjetit*).

Mesazh paralajmërues me prioritetin 1

Drita paralajmëruese qendrore e kuqe pulson dhe ndriçon pjesërisht bashkë me tonet paralajmëruese ose simbolet shtesë.  **Mos vazhdo më tej udhëtimin!** Ekziston një rrezik. Kontrolloni funksionin me defekt. Kërkoni menjëherë ndihmë profesionale.

Mesazh paralajmërues me prioritetin 2

Drita paralajmëruese qendrore e verdhë pulson dhe ndriçon pjesërisht bashkë me tonet paralajmëruese ose simbolet shtesë. Funksionimet e gabuara ose mungesa e substancave të lëngshme punës mund të shkaktojnë dëmtime të automjetit dhe dështimin e automjetit. Funksioni me defekt duhet të kontrollohet sa më shpejt. Shkoni menjëherë te një ofiçinë e specializuar e kualifikuar për këtë qëllim dhe kontrolloni sistemin. Volkswagen rekomandon partnerin e Volkswagen.

Këshillë për informacione në manualin e përdorimit

Në manualin e përdorimit gjeni këshilla të tjera mbi mesazhin paralajmërues në fjalë.

Teksti informues

Informacione mbi procese të ndryshme në automjet.



Nëse ekzistojnë disa mesazhe paralajmërues, simbolet shfaqen njëri pas tjetrit për disa sekonda. Simbolet shfaqen për aq kohë, deri sa të jetë gjetur dhe riparuar arsyeja.



Nëse gjatë ndezjes së kuadrit tregohen mesazhet paralajmërues për defektet e funksionit, mund të ndodhë që cilësimet ose tregimi i informacioneve të mos kryhet siç është përshkruar. Nëse problemi vazhdon, kontaktoni një ofiçinë të specializuar dhe kualifikuar për këtë gjë. Volkswagen rekomandon partnerin e Volkswagen.



Informacione për shoferin

Hyrje për kruskotin

Automjeti mund të jetë i pajisur me një kruskot analog ose dixhital. Kruskoti tregon informacionet bazë, p.sh. shpejtësinë.

Për më tepër, në varësi të pajimit janë në dispozicion ndër të tjera funksionet e mëposhtme:

- Menytë e ndryshme, p.sh. për sistemet e asistencës së drejtuesit të mjetit.
- Treguesit e statusit për sistemet e asistencës së drejtuesit të mjetit.
- Njoftimet e ekranit.
- Dritat paralajmëruese dhe të kontrollit.
- Informacionet për konsumin e autonomisë.

Në menytë mund të përshtaten individualisht përmbajtjet dhe të kryhen cilësimet.

PARALAJMËRIM

Nëse drejtuesi i mjetit shpërqendrohet gjatë udhëtimit, mund të shkaktohen aksidente dhe lëndime të rënda.

- Mos e përdorni kurrë kruskotin gjatë udhëtimit.
- Kryejini të gjitha konfigurimet në kruskot dhe në sistemin e informimit dhe argëtimit vetëm kur automjeti të jetë i ndaluar.

PARALAJMËRIM

Nëse paraqitet një gabim serioz në kruskot, ekranit mund të fiket. Për më tepër, mund të ndriçojë drita e kontrollit .

- Parkoni automjetin në mënyrë të sigurt.
- Merrni ndihmë të specializuar.



Pas ndezjes së elektromotorit me baterinë e shkarkuar ose të ndërruar 12 Volt të automjetit ose pas ndihmës së dhënë në ndezje, mund të jenë ndryshuar ose fshirë cilësimet e sistemit, p.sh. cilësimet personale të komoditetit dhe programimet. Kontrolloni cilësimet dhe korrigjojini, pasi bateria 12 volt e automjetit të jetë karikuar përsëri mjaftueshëm.



Informacione për shoferin ► Kruksoti dixhital

Pamja e përgjithshme e kruksotit dixhital Pro Version

Digital Cockpit Pro është një kruksot dixhital me një ekran TFT me ngjyra me rezolucion të lartë. Nëpërmjet zgjedhjes së profileve të ndryshme të informacionit mund të paraqiten gjithashtu tregues të tjerë për instrumentet klasike të rrumbullakëta, p.sh. treguesi matës i numrit të xhirove. Në vijim, për Digital Cockpit Pro përdoret emërtimi „kruksoti dixhital Pro Version“.

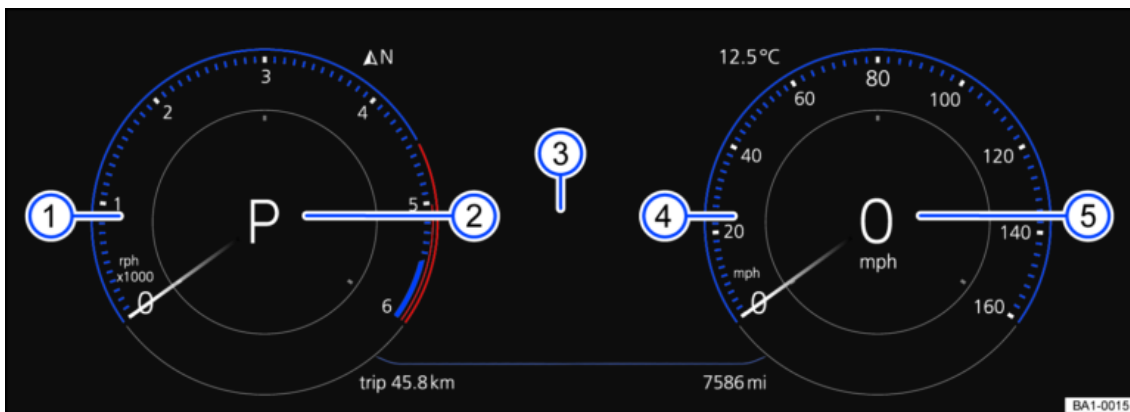

Fig. 1 Kruksoti dixhital Pro Version në panelin e instrumenteve (Paraqitje ilustruese).

- ① Treguesi matës i numrit të xhirove (Xhirot x 1000 në minutë të motorit në punë).
- ② Marshi aktual i vendosur ose pozicioni i levës së marsheve (→ *Drejtimi i automjetit*).
- ③ Treguesit në ekran.
- ④ Shpejtësimatësi (Matësi i shpejtësisë).
- ⑤ Treguesi dixhital i shpejtësisë.

Informacione për shoferin ► Kruksoti dixhital

Përdorimi i kruksotit dixhital Pro Version



Fig. 1 Ana e djathtë e timonit multifunksional: Butonat për përdorimin e menye dhe të treguesve të informacionit në kruksotin dixhital Pro Version.



Fig. 2 Te kolona e timonit djathtas: Butonat te leva e fshirëseve të xhamave.

Tek automjetet me timon multifunksional nuk ka butona te leva e fshirëseve të xhamave. Atëherë kruskoti dixhital Pro Version përdoret vetëm nëpërmjet butonave në timonin multifunksional. Funkzionet e butonave në timonin multifunksional janë të varura nga pajimi.

Automjetet me timon multifunksional: Për sa kohë tregohet një mesazh paralajmërues i prioritetit 1, nuk mund të thirren meny (→ *Tekstet paralajmëruese dhe informuese*). Disa mesazhe paralajmëruese mund të konfirmohen dhe hiqen me butonin **OK** në timonin multifunksional → *fig. 1*.

Automjetet pa timon multifunksional: Për sa kohë tregohet një mesazh paralajmërues i prioritetit 1, nuk mund të thirren meny (→ *Tekstet paralajmëruese dhe informuese*). Disa mesazhe paralajmëruese mund të konfirmohen dhe hiqen me butonin **OK/RESET** → *fig. 2* **1**.

Zgjedhja e menysë ose tregimi i informacionit

Automjetet me timon multifunksional:







1. Ndizni kuadrin.
2. Nëse tregohet një mesazh ose skica e automjetit, shtypni butonin **OK**, nëse është e nevojshme disa herë.
3. Për tregimin e një menyje dhe për të shfletuar përmes menysë, shtypni butonin **←** ose **→**.
4. Për të thirrur menynë e treguar ose tregimin e informacionit, shtypni butonin **OK** ose prisni, deri sa menya ose treguesi i informacionit të hapet në mënyrë të pavarur pas disa sekondave.

Automjetet pa timon multifunksional:





1. Ndizni kuadrin.
2. Nëse tregohet një mesazh ose skica e automjetit, shtypni butonin **OK/RESET** → *fig. 2* **1**, nëse është e nevojshme disa herë.
3. Për tregimin e menysë ose për tu kthyer nga një meny ose një tregim informacioni te përzgjedhja e menyve, mbani të shtypur bilancierin → *fig. 2* **2**.
4. Për të shfletuar ndërmjet menyve, shtypni bilancierin lart dhe poshtë.
5. Për të thirrur menynë e treguar ose tregimin e informacionit, shtypni butonin **OK/RESET** → *fig. 2* **1** ose prisni, deri sa menya ose treguesi i informacionit të hapet në mënyrë të pavarur pas disa sekondave.

Kryerje e konfigurimeve te menytë

Automjetet me timon multifunksional:

1. Në menynë e treguar shtypni butonin me shigjetë  ose , deri sa të arrihet pika e dëshiruar e menysë.
Shënimi tregohet me anën e një kornize.
2. Për të kryer ndryshimet e dëshiruara, shtypni butonin .
- Një grep  identifikon që funksioni përkatës është i ndezur.
3. Për tu kthyer te përzgjedhja e menysë, shtypni butonin  ose .

Automjetet pa timon multifunksional:

1. Në menynë e treguar shtypni lart ose poshtë bilancierin → *fig. 2* , deri sa të jetë shënuar pika e dëshiruar e menysë.
Shënimi tregohet me anën e një kornize.
2. Për të kryer ndryshimet e dëshiruara, shtypni butonin  → *fig. 2* .
- Një grep  identifikon që funksioni përkatës është i ndezur.
3. Zgjidhni pikën e menysë **Back (Kthehu)** ose mbani të shtypur bilancierin → *fig. 2* .

Butoni VIEW në timonin multifunksional

Automjetet me timon multifunksional: Me butonin  mund të bëhet kalimi ndërmjet paraqitjes klasike të instrumenteve të rrumbullakët, skenës së madhe pa profile informacioni dhe pamjes së zgjeruar me profile të theksuara informuese. Paraqitja klasike tregon djathtas dhe majtas instrumentet e mëdhenj rrumbullak dhe në qendër profilin e përzgjedhur të informacionit.

1. Për të zgjedhur nga lista profilet e vendosura paraprakisht të informacionit, mbani të shtypur butonin .

Klasik
Pamja pa profile informacioni.

Automatik
Profilet e informacionit i përshtaten profilin të zgjedhur të drejtimit. Vetëm tek automjetet me zgjedhje të profilin të drejtimit.

Kërkesa për ruajtje 1
Përzgjedhja individuale e profileve të informacionit.





Kërkesa për ruajtje 2
Përzgjedhja individuale e profileve të informacionit.

Kërkesa për ruajtje 3
Vetëm tek automjetet me sistem navigimi të montuar në fabrikë.

Harta e navigimit në kruskotin dixhital Pro Version

Automjetet me timon multifunksional: Në varësi të pajimit, kruskoti dixhital Pro Version mund të paraqesë një hartë të detajuar të navigimit.

Harta e navigimit mund të paraqitet në tre madhësi. Në rastin e paraqitjes së hartës më të madhe, harta e navigimit shfaqet mbi të gjithë gjerësinë e ekranit. Për të vendosur madhësinë e dëshiruar të hartave, veproni si më poshtë:

1. Zgjidhni pikën e menysë **Navigation (Navigimi)**.
2. Për të kaluar midis madhësive të hartave, shtypni butonin  në timonin multifunksional.
3. Për ta zmadhuar brenda dhe jashtë, shtypni butonin shigjetë  ose  në timonin multifunksional.
4. Për të ndryshuar madhësinë në mënyrë automatike, gjatë zmadhimit manual shtypni butonin  në timonin multifunksional.

Në varësi të pajimit, navigimi paraqitet në dy ekrane ose vetëm në një ekran. Harta e navigimit mund të shfaqet në kruskotin dixhital Pro Version dhe në sistemin e informimit dhe argëtimit ose vetëm në sistemin e informimit dhe argëtimit. Në rastin e fundit, në kruskotin dixhital janë paraqitur vetëm shigjetat e

navigimit.



Nëse gjatë ndezjes së kuadrit tregohen mesazhet paralajmërues për defektet e funksionit, mund të ndodhë që cilësimet ose tregimi i informacioneve të mos kryhet siç është përshkruar. Nëse problemi vazhdon, kontaktoni një ofiçinë të specializuar dhe kualifikuar për këtë gjë. Volkswagen rekomandon partnerin e Volkswagen.



PARALAJMËRIM

Nëse drejtuesi i mjetit shpërqendrohet gjatë udhëtimit, mund të shkaktohen aksidente dhe lëndime të rënda.

- Mos e përdorni kurrë kruskotin dixhital Pro Version gjatë udhëtimit.
- Kryejini të gjitha konfigurimet në kruskot dixhital Pro Version dhe në sistemin e informimit dhe argëtimit vetëm kur automjeti të jetë i ndaluar.



Informacione për shoferin ► Kruskoti dixhital

Treguesit e informacionit të kruskotit dixhital Pro Version

Profilet e informacionit

Nëpërmjet pikës së menysë **Digital Cockpit** në cilësimet e automjetit të sistemit të informimit dhe argëtimit mund të zgjidhen profile të ndryshme me tema specifike të informacionit (→ *Menuja e cilësimeve të automjetit*). Në varësi të profilit të zgjedhur të informacionit, kruskoti dixhital Pro Version tregon informacionet shtesë në mes të instrumenteve të rrumbullakëta ose instrumentet e rrumbullakëta shuhen dhe informacionet shtesë shfaqen në të gjithë gjerësinë e ekranit. Janë të zgjedhshme profilet e mëposhtme të informacionit:

- Treguesi i marshit. Treguesi dixhital i marshit aktual ose i nivelit të zgjedhur të udhëtimit.
- Shpejtësia. Treguesi dixhital i shpejtësisë.
- Konsumi. Paraqitja grafike e konsumit aktual dhe treguesi dixhital i konsumit mesatar.
- Autonomia. Treguesi dixhital i autonomisë.
- Identifikimi i shenjave të qarkullimit. Paraqitja e shenjave të dallueshme të qarkullimit.
- Itinerari. Treguesi dixhital i itinerarit të përshkuar.
- Informacionet e mbërritjes në destinacion. Treguesi dixhital i kohës së mbetur të udhëtimit, largësia për te vendi i destinacionit dhe koha e parashikuar e mbërritjes.
- Asistentët e udhëtimit. Paraqitja grafike e sistemeve të ndryshme të asistencës së udhëtimit (→ *Sistemet e asistencës së shoferit*).
- Navigimi. Paraqitja grafike e navigimit me shigjetë.
- Audio. Treguesi dixhital i ridhënies aktuale audio.

Në varësi të pajimit, numri dhe shtrirja e profileve të zgjedhshme të informacionit mund të ndryshojnë.

Treguesit e mundshëm në ekran në kruskotin dixhital Pro Version

Në kruskotin dixhital Pro Version mund të shfaqen informacione të ndryshme në varësi të pajisjes së automjetit:

- Dyert, kofano dhe dera e bagazhit të hapura.
- Treguesit e kilometrave.
- Udhëzimet e telefonit.
- Treguesi i temperaturës së jashtme.
- Treguesi i busullës.
- Pozicioni i levës së marsheve.
- Rekomandimi për marshin (→ *Rekomandimi i marshit*).
- Paralajmërimi i shpejtësisë për gomat e dimrit.
- Në varësi të pajimit: Gjendja e ngarjes më ekonomike . Treguesi i statusit të menaxhimit aktiv të cilindrave (ACT) (→ *Mënyrat ekonomike të drejtimit të automjetit*).
- Shkronjat identifikuese të motorit (MKB).
- Treguesi i aktivizimit të ventilatorit ftohës.
- Tekstet e paralajmërimit dhe informacionit.

- Dritat paralajmëuese dhe të kontrollit (→ *Simbolet në instrumentin e kombinuar*).
- Koha.
- Udhëzimet e multimedias dhe të navigimit.
- Treguesi i të dhënave të udhëtimit dhe menytë për cilësimet e ndryshme.
- Treguesi i intervalit të servisit.
- Treguesi i statusit të sistemit Start-Stop (→ *Sistemi Start-Stop*).
- Shenjat e njohura të qarkullimit për identifikimin e shenjave të qarkullimit.
- Treguesi i sistemeve të asistencës së drejtuesit të mjetit.
- Paralajmërimet e shpejtësisë.
- Personalizimi: Përhëndetja dhe zgjedhja e përdoruesit (→ *Personalizimi*).



Një ofiçinë e specializuar e kualifikuar për këtë qëllim mund të programojë ose ndryshojë funksione të tjera në varësi të pajisjes së automjetit. Volkswagen rekomandon partnerin e Volkswagen.

Dyert, kofano dhe dera e bagazhit të hapura

Pas hapjes së automjetit dhe gjatë ngarjes, në kruskotin dixhital tregohen dyert e hapura, si dhe kofano e hapur ose dera e bagazhit e hapur dhe në këtë rast sinjalizohet gjithashtu edhe në mënyrë akustike.

Pozicioni i levës së marsheve

Pozicioni i vendosur i levës së marsheve tregohet si anash levës së marsheve, ashtu edhe në kruskotin dixhital.

Në pozicionin D/S të levës së marsheve, si dhe tek Tiptronic, në kruskotin dixhital shfaqet marshi përkatës, sipas rastit.

Treguesi i temperaturës së jashtme

Në rastin kur temperatura e jashtme është më e ftohtë se rreth +4 °C (+39 °F) në treguesin për temperaturën e jashtme shfaqet gjithashtu një simbol me kristal akulli ❄️. Ky simbol ndriçon derisa temperatura e jashtme të rritet mbi +6 °C (+43 °F) → ⚠️.

Në situatat e mëposhtme temperatura e shfaqur nëpërmjet ngrohtësisë rrezatuese të elektromotorit mund të jetë më e lartë sesa temperatura aktuale e jashtme:

- Në rastin kur automjeti ka ndaluar.
- Në rastin e shpejtësisë shumë të ulët të ngarjes.

Zona e matjes është nga -45 °C (-49 °F) deri +76 °C (+169 °F).



PARALAJMËRIM

Rrugët dhe urat mund të jenë të ngrira nga temperaturat e jashtme sipër pikës së ngrirjes.

- Simboli me kristalin e akullit ❄️ i referohet një rreziku të mundshëm për rrëshqitje.
- Rrëshqitja nga akulli mund të ndodhë edhe në rastin e temperaturave të jashtme mbi +4 °C (+39 °F), edhe nëse nuk shfaqet simboli me kristalin e akullit ❄️.
- Mos besoni kurrë vetëm në treguesin e temperaturës së jashtme!

Udhëzimet e telefonit

Nëse një telefon celular është i lidhur nëpërmjet Bluetooth, atëherë në kruskotin dixhital shfaqet simboli Bluetooth ℹ️.

Për më tepër, simboli tregon 📶 gjendjen e karikimit të baterisë së telefonit celular.

Rekomandimi për marshin

Në kruskotin dixhital mund të shfaqet gjatë ngarjes një rekomandim për zgjedhjen e një marshi për kursimin e karburantit (→ *Rekomandimi i marshit*).

Treguesit e kilometrave

Numëruesi i kilometrave në total regjistron të gjithë itinerarin e përshkuar të automjetit.

Numëruesi i kilometrazhit (**trip**) tregon kilometrat që janë përshkuar pas rivendosjes së fundit të numëruesit të kilometrazhit.

1. Rivendosni numëruesin e kilometrazhit nëpërmjet sistemit të informimit dhe argëtimit ose nëpërmjet menysë së servisit (→ *Menuja e shërbimit*).

Paralajmërimi i shpejtësisë për gomat e dimrit

Një tejkalim i shpejtësisë maksimale të vendosur tregohet në kruskotin dixhital.

Cilësimet për paralajmërimin e shpejtësisë mund të kryhen në cilësimet e automjetit në sistemin e informimit dhe argëtimit (→ *Goma dimërore*).

Treguesi i busullës

Nëse kuadri është i ndezur, atëherë ekrani i kruskotit, në varësi të pajimit, tregon anën aktuale të horizontit në formën e një shkurtimi, p.sh. VP për veriperëndim.

Nëse sistemi i informimit dhe argëtimit është i aktivizuar dhe nuk është aktiv asnjë udhëzues i destinacionit, atëherë është e disponueshme paraqitja grafike shtesë e busullës.

Gjendja e ngarjes më ekonomike

Gjatë ngarjes në kruskotin dixhital tregohet nëse automjeti është në një gjendje të ngarjes ekonomike .

Shkronjat identifikuese të motorit (MKB)

1. Thirrni menynë e servisit (→ *Menuja e shërbimit*).
2. Zgjidhni pikën e menysë **Engine code (Germa identifikuese e motorit)**.

Treguesi i aktivizimit të ventilatorit ftohës

Ky tregues shfaqet pas fikjes së kuadrit, nëse ventilatori ftohës është duke punuar me fikje të vonuar.

Një kohë e aktivizimit të ventilatorit ftohës mund të jetë e kushtëzuar nga:

- Ritrajtimi i gazrave, p.sh. në rastin e rigjenerimit të filtrit të grimcave.
- Ftohësi i frenave aktive pas nisjes tatëpjetë.
- Shpërndarja e nxehtësisë së motorit pas ngarkesave të mëdha, p.sh. në rastin e tërheqjes së rimorkios.



Disa cilësime mund të ruhen te llogaritë e përdoruesve të personalizimit dhe për këtë arsye mund të ndryshojnë në mënyrë automatike kur ndryshohet llogaria e përdoruesit (→ *Personalizimi*).



Ka kruskot të ndryshëm, prandaj versionet dhe treguesit në ekran mund të ndryshojnë. Në rastin e ekranit pa tregues të teksteve paralajmëruese ose informuese, defektet shfaqen vetëm nëpërmjet dritave të kontrollit.



Disa tregues në kruskotin dixhital mund të zbehen nëpërmjet ngjarjeve të shfaqura papritur, p.sh. telefonatat hyrëse.



Në varësi të pajimit, disa cilësime dhe tregues mund të bëhen edhe në sistemin e informimit dhe argëtimit.



Nëse ekzistojnë disa mesazhe paralajmërues, simbolet shfaqen njëri pas tjetrit për disa sekonda. Simbolet shfaqen për aq kohë, deri sa të jetë gjetur dhe riparuar arsyeja.



Nëse gjatë ndezjes së kuadrit tregohen mesazhet paralajmërues për defektet e funksionit, mund të ndodhë që cilësimet ose tregimi i informacioneve të mos kryhet siç është përshkruar. Nëse problemi vazhdon, kontaktoni një ofiçinë të specializuar dhe kualifikuar për këtë gjë. Volkswagen rekomandon partnerin e Volkswagen.



Informacione për shoferin ► Instrumenti i kombinuar analog

Përmbledhje e kruskotit analog

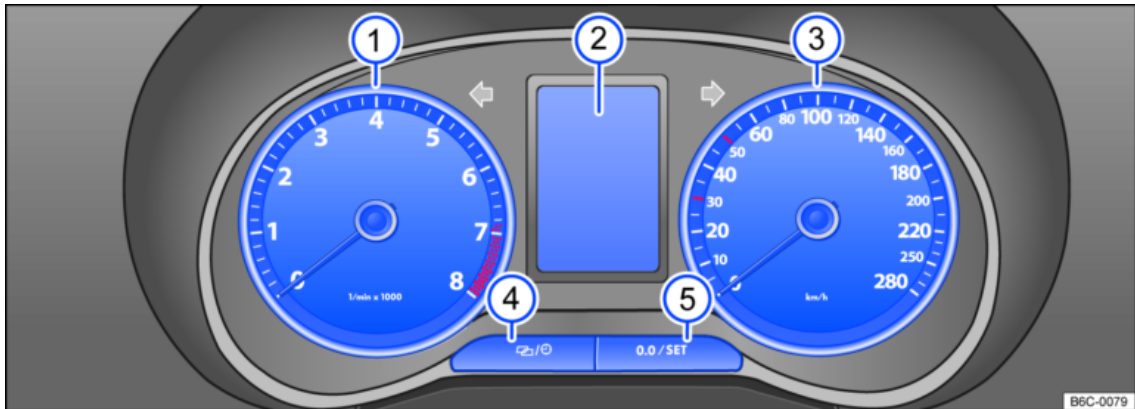

Fig. 1 Kruskoti analog në panelin e instrumenteve (Varianti 1).

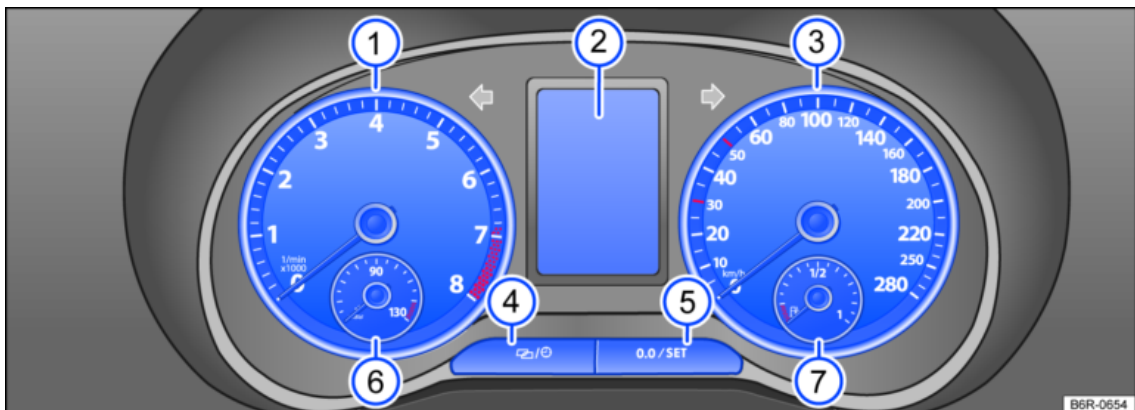

Fig. 2 Kruskoti analog në panelin e instrumenteve (Varianti 2).

- ① Treguesi matës i numrit të xhirove (Xhirot x 1000 në minutë të motorit në punë).
- ② Treguesi i ekranit (→ *Treguesi i të dhënave të automjetit (treguesi shumëfunksional)*).
- ③ Shpejtësimatësi (Matësi i shpejtësisë). Në varësi të automjetit në km/h ose mph.
- ④ Butoni i vendosjes së orës.
- ⑤ Butoni i rivendosjes për treguesin e numëruesit të kilometrazhit (**trip**).
— Shtypni butonin **0.0/SET** për rreth një sekondë, për të vendosur në 0 numëruesin e kilometrazhit.
- ⑥ Treguesi i temperaturës së lëngut ftohës të motorit.
- ⑦ Treguesi i rezervës së karburantit.



Informacione për shoferin ► Instrumenti i kombinuar analog

Përdorimi i kruskotit analog



Fig. 1 Ana e djathtë e timonit multifunksional: Butonat për përdorimin e menyve dhe të treguesve të informacionit në kruskotin analog.



Fig. 2 Te kolona e timonit djathtas: Butonat te leva e fshirëseve të xhamave (paraqitje ilustruese).

Automjetet me timon multifunksional:

Për sa kohë tregohet një mesazh paralajmërues i prioritetit 1, nuk mund të thirren meny (→ *Tekstet paralajmëruese dhe informuese*). Disa mesazhe paralajmëruese mund të konfirmohen dhe hiqen me butonin **OK** në timonin multifunksional → *fig. 1*.

Automjetet pa timon multifunksional:

Për sa kohë tregohet një mesazh paralajmërues i prioritetit 1, nuk mund të thirren meny. Disa mesazhe paralajmëruese mund të konfirmohen dhe hiqen me butonin **OK/RESET** → *fig. 2* (1) te leva e fshirëseve të xhamave.

Menya ose tregimi i informacionit

Automjetet me timon multifunksional:

1. Ndizni kuadrin.
2. Personalizimi: Përzgjedhja e përdoruesit.
3. Nëse tregohet një mesazh ose skica e automjetit, shtypni butonin **OK** → *fig. 1*, nëse është e nevojshme disa herë.
4. Për tregimin e një menyje dhe për të shfletuar përmes menysë, shtypni butonin **←** ose **→** → *fig. 1*.
5. Për të thirrur menynë e treguar ose tregimin e informacionit, shtypni butonin **OK** → *fig. 1* ose prisni, deri sa menya ose treguesi i informacionit të hapet në mënyrë të pavarur pas disa sekondave.

Automjetet pa timon multifunksional:

1. Ndizni kuadrin.
2. Personalizimi: Përzgjedhja e përdoruesit.
3. Nëse tregohet një mesazh ose skica e automjetit, shtypni butonin **OK/RESET** → *fig. 2* (1), nëse është e nevojshme disa herë te leva e fshirëses së xhamave.
4. Për tregimin e menysë (→ *Treguesi i të dhënave të automjetit (treguesi shumëfunksional)*) ose për t'u kthyer nga një meny ose një tregim informacioni te përzgjedhja e menyve, mbani të shtypur bilancierin **TRIP** → *fig. 2* (2) te leva e fshirëseve të xhamave.
5. Për të shfletuar ndërmjet menyve, shtypni bilancierin **TRIP** → *fig. 2* (2) lart dhe poshtë te leva e fshirëseve të xhamave.

6. Për të thirrur menynë e treguar ose tregimin e informacionit, shtypni butonin **OK/RESET** → fig. 2 **1** ose prisni, deri sa menya ose treguesi i informacionit të hapet në mënyrë të pavarur pas disa sekondave.

Kryerje e konfigurimeve te menyte

Automjetet me timon multifunksional:

1. Në menynë e treguar shtypni butonin me shigjetë  ose  → fig. 1, deri sa të arrihet pika e dëshiruar e menysë.

Shënimi tregohet me anën e një kornize.

2. Konfirmoni zgjedhjen me butonin **OK** → fig. 1.

Një grep identifikon që funksioni përkatës është ndezur.

Automjetet pa timon multifunksional:

1. Në menynë e treguar shtypni lart ose poshtë bilancierin **TRIP** → fig. 2 **2** te leva e fshirëses së xhamave, deri sa të jetë shënuar pika e dëshiruar e menysë.

Shënimi tregohet me anën e një kornize.

2. Për të kryer ndryshimet e dëshiruara, shtypni butonin **OK/RESET** → fig. 2 **1** te leva e fshirëseve së xhamave.

Një grep identifikon që funksioni përkatës është ndezur.

Kthimi te përzgjedhja e menysë

Automjetet me timon multifunksional:

1. Shtypni butonin  ose  → fig. 1.

Automjetet pa timon multifunksional:

1. Zgjidhni pikën e menysë **Back (Kthehu)**.

Butoni VIEW në timonin multifunksional

Automjetet me timon multifunksional:

Me butonin **VIEW** mund të kalohet nga menya aktuale tek ajo e mëparshme → fig. 1.

Treguesit e kilometrave

Numëruesi i kilometrave në total regjistron të gjithë itinerarin e përshkuar të automjetit.

Numëruesi i kilometrazhit (**trip**) tregon kilometrat që janë përshkuar pas rivendosjes së fundit të numëruesit të kilometrazhit.

1. Për të rivendosur në 0 numëruesin e kilometrazhit, shtypni shkurtimisht butonin **0.0** në kruskotin analog.



Nëse gjatë ndezjes së kuadrit tregohen mesazhet paralajmërues për defektet e funksionit, mund të ndodhë që cilësimet ose tregimi i informacioneve të mos kryhet siç është përshkruar. Nëse problemi vazhdon, kontaktoni një ofiçinë të specializuar dhe kualifikuar për këtë gjë. Volkswagen rekomandon partnerin e Volkswagen.



PARALAJMËRIM

Nëse drejtuesi i mjetit shpërqendrohet gjatë udhëtimit, mund të shkaktohen aksidente dhe lëndime të rënda.

- Mos e përdorni kurrë kruskotin analog gjatë udhëtimit.
- Udhëtoni gjithmonë me kujdes dhe me përgjegjësi.



Informacione për shoferin ► Takometri

Treguesi matës i numrit të xhirove

Fillimi i fushës së kuqe në treguesin matës të numrit të xhirove tregon për të gjitha marshet xhirot maksimale të lejuara të motorit kur shtrohet dhe kur është i ngrohtë.

Përpara arritjes së fushës së kuqe duhet futur marshi tjetër më i lartë, duhet zgjedhur pozicioni D/S i levës së marsheve ose duhet hequr këmba nga pedali i gazit.

UDHËZIM

- Në rastin kur motori është i ftohtë shmangni xhirot e larta të motorit, gazin e plotë dhe ngarkesën e lartë të motorit.
 - Për të shmangur dëmet në motor, treguesi matës i numrit të xhirove duhet të gjendet vetëm për një kohë të shkurtër në fushën e kuqe të shkallës.
-

Ndërrimi më herët i marshit ndihmon për të kursyer karburantin dhe për të reduktuar zhurmat e funksionimit.



Informacione për shoferin ► Treguesi i rezervës së karburantit

Treguesi digjital i rezervës së karburantit

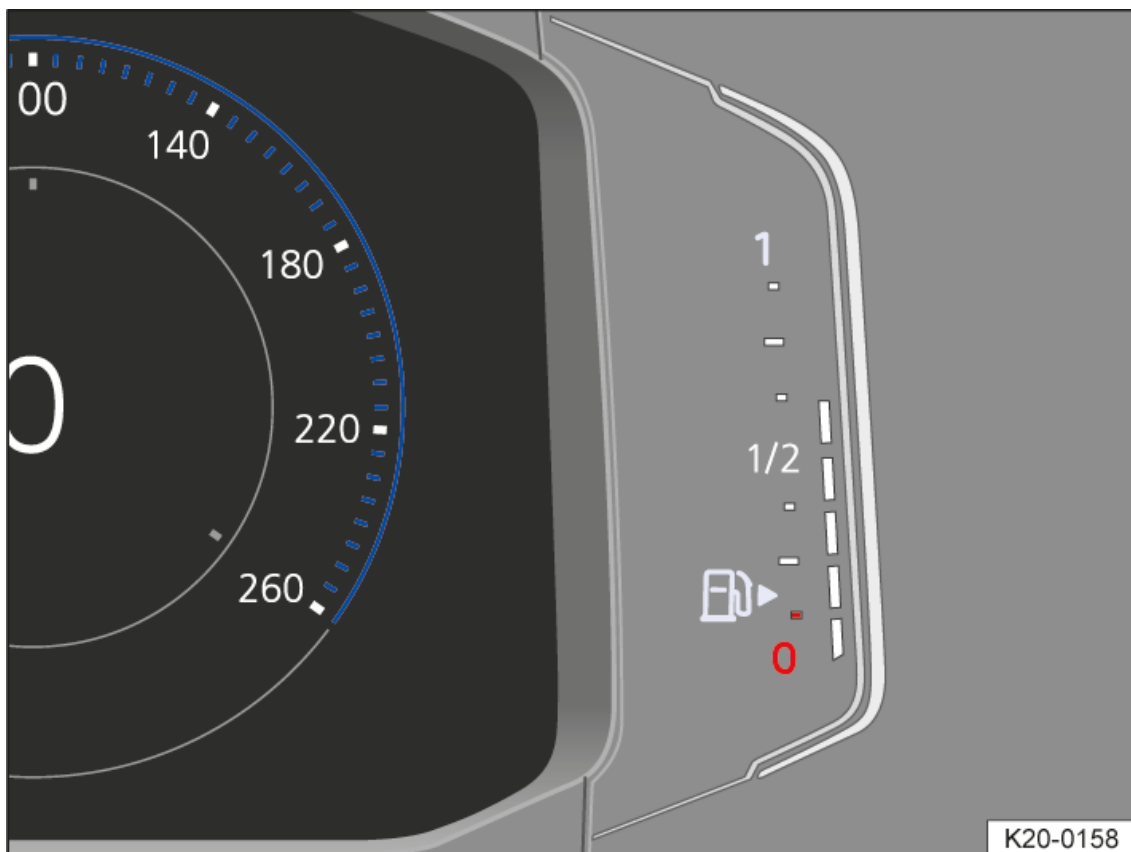

Fig. 1 Treguesi i rezervës së karburantit në kruskotin digjital versioni Pro (paraqitja me skicë).



Informacione për shoferin ► Treguesi i rezervës së karburantit

Treguesi analog i rezervës së karburantit

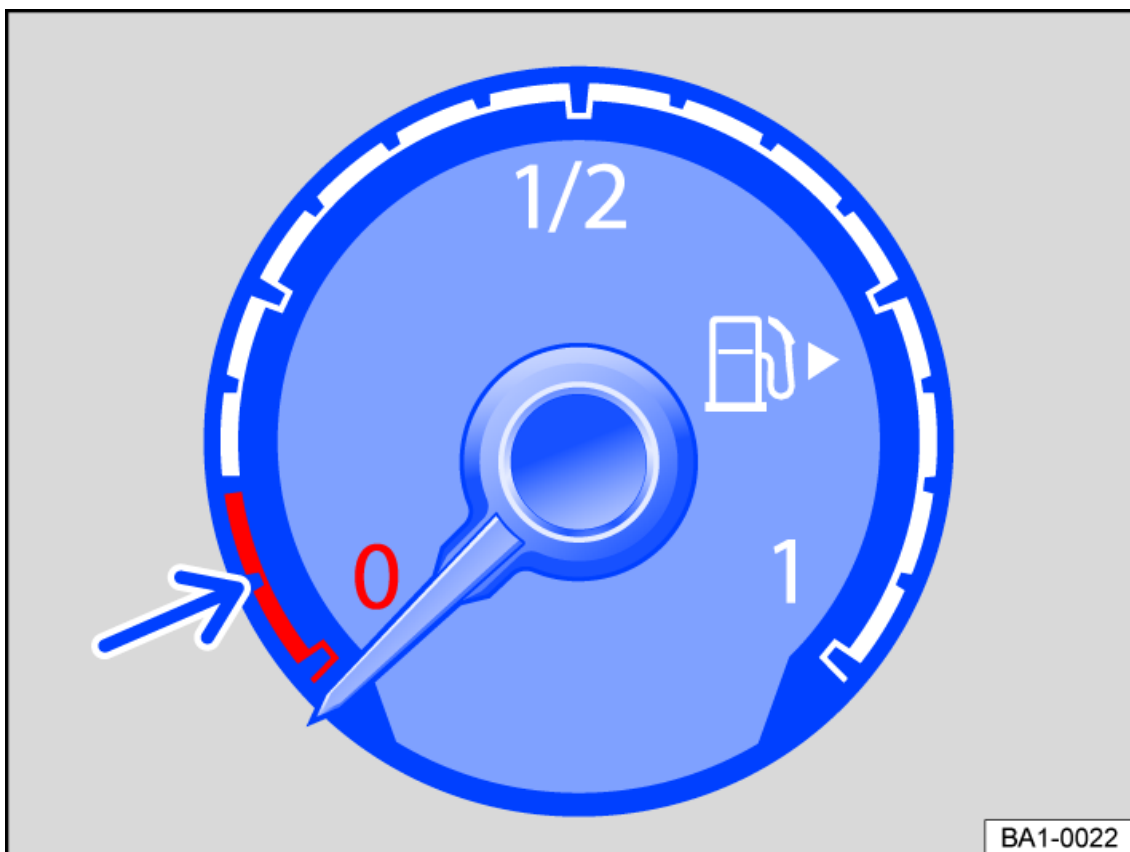

Fig. 1 Treguesi i rezervës së karburantit në kruskotin analog (paraqitja me skicë).

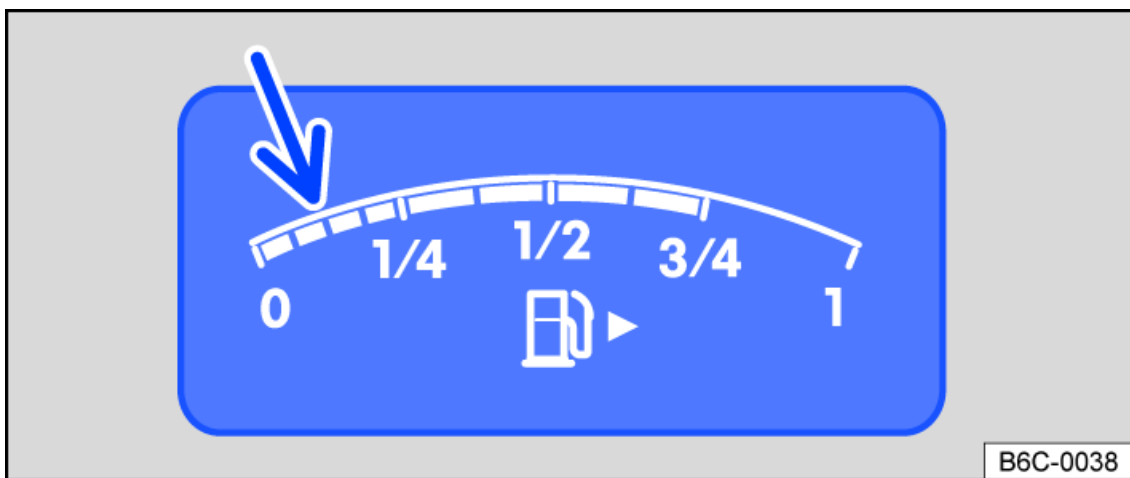

Fig. 2 Treguesi i rezervës së karburantit në ekranin e kruskotit (paraqitja me skicë).



Informacione për shoferin ► Treguesi i rezervës së karburantit

Zgjidhjet e problemit

Serbatori i karburantit pothuajse bosh

Drita e kontrollit ndriçon në ngjyrë të verdhë. Sasia e rezervës (shenja e kuqe) po konsumohet.

1. Kur t'ju jepet mundësia tjetër bëni furnizimin me karburant.

PARALAJMËRIM

Udhëtimi me një sasi të vogël karburanti mund të shkaktojë ngecjen në trafik, aksidente dhe lëndime të rënda.

- Niveli tepër i ulët i karburantit mund të shkaktojë furnizimin jo të rregullit të motorit me karburant, sidomos kur udhëtoni në malore ose në rrugë me disheza.
- Sistemi i drejtimit, të gjitha sistemet e asistencës së drejtuesit të mjetit dhe sistemet që mbështesin sistemin e frenimit nuk punojnë kur motori „ngec“ ose fiket për shkak të mungesës së karburantit ose të furnizimit jo të rregullt me karburant.
- Për të evituar ngecjen e automjetit për shkak të mungesës së karburantit, kryeni gjithmonë furnizimin me karburant, kur serbatori është i mbushur me vetëm 1/4 e tij.

UDHËZIM

Mos udhëtoni kurrë deri sa serbatori i karburantit të boshatiset plotësisht. Nëpërmjet furnizimit jo të rregullt me karburant, mund të shkaktohen ndezje të gabuara dhe sasi jo të djegura karburanti në sistemin e shkarkimit të gazeve.



Shigjeta e vogël pranë simbolit të pompës së karburantit tek treguesi i rezervës së karburantit tregon se në cilën anë të automjetit gjendet tapa e rezervuarit të karburantit.



Informacione për shoferin ► Treguesi i temperaturës së lëndës ftohëse të motorit

Treguesi digjital i temperaturës së substancës ftohëse të motorit

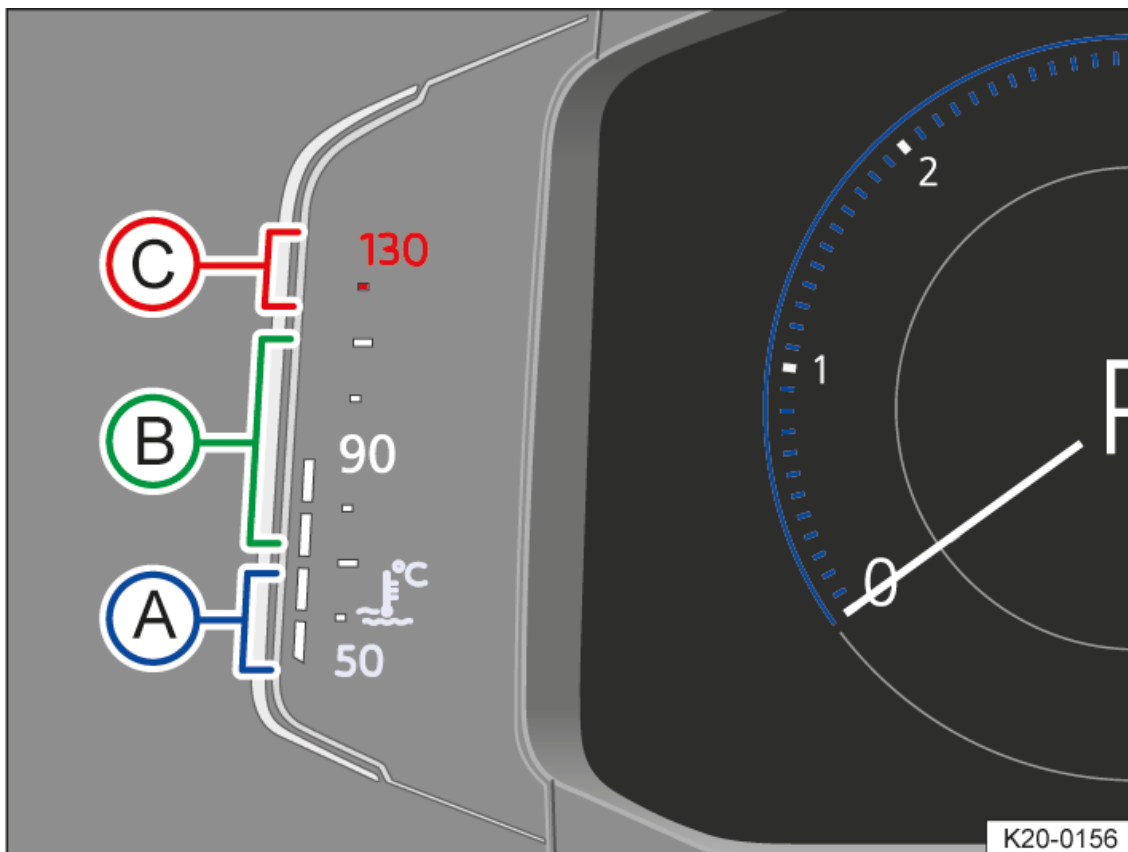

Fig. 1 Treguesi i temperaturës së substancës ftohëse të motorit në kruskotin digjital versioni Pro (paraqitja me skicë).

- (A) Zona e ftohtë. Motori nuk ka arritur ende temperaturën e punës. Mënjanoni xhirot e larta të motorit dhe ngarkesën e fortë të motorit, për sa kohë motori nuk ka arritur ende temperaturën e punës.
- (B) Zona normale.
- (C) Zona paralajmëruese. Kur ngarkesa e motorit është e fortë – sidomos në temperatura të larta të mjedisit – shiriti mund të lëvizë në zonën paralajmëruese.



Informacione për shoferin ► Treguesi i temperaturës së lëndës ftohëse të motorit

Treguesi analog i temperaturës së substancës ftohëse të motorit

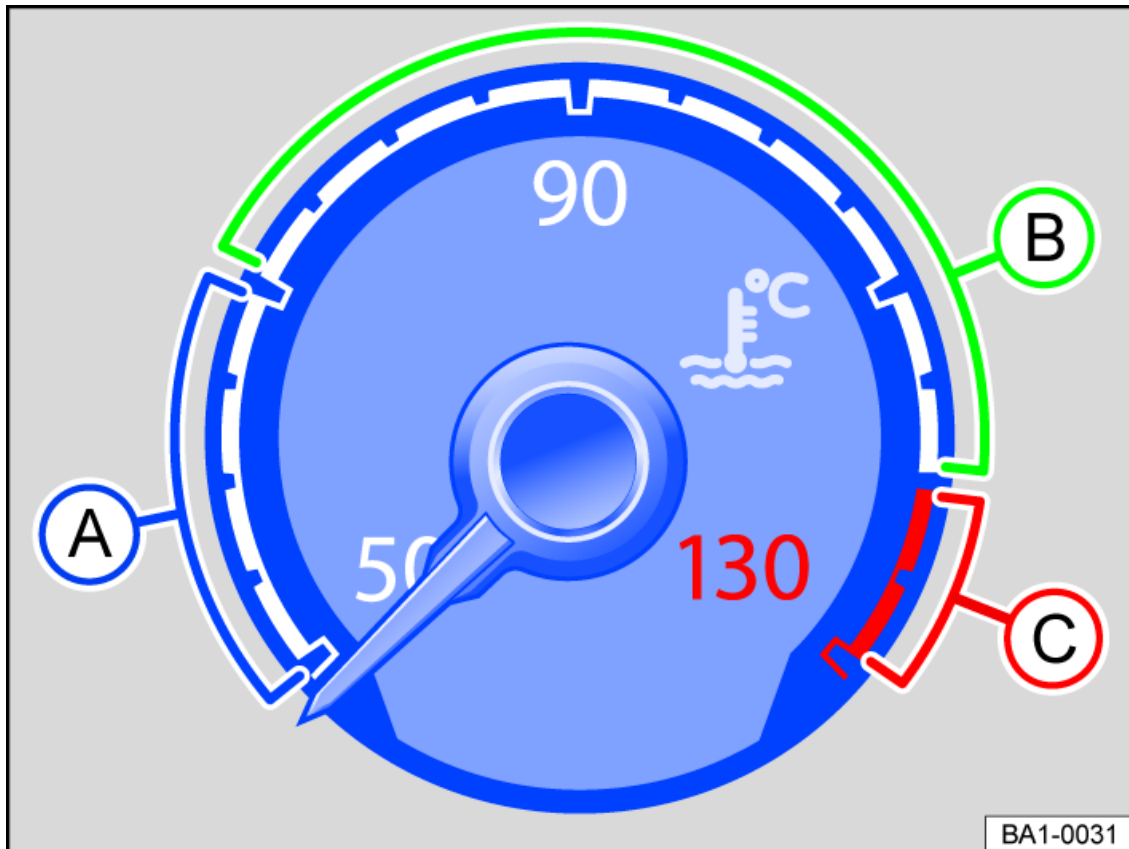

Fig. 1 Treguesi i temperaturës së lëngut ftohës të motorit në kruskotin analog (paraqitje ilustruese).

- (A) Zona e ftohtë. Motori nuk ka arritur ende temperaturën e punës. Mënjaroni xhirot e larta të motorit dhe ngarkesën e fortë të motorit, për sa kohë motori nuk ka arritur ende temperaturën e punës.
- (B) Zona normale.
- (C) Zona paralajmëruese. Kur ngarkesa e motorit është e fortë – sidomos në temperatura të larta të mjedisit – treguesi mund të lëvizë në zonën paralajmëruese.

Informacione për shoferin ► Treguesi i temperaturës së lëndës ftohëse të motorit

Zgjidhjet e problemit

dhe Lëngu ftohës i motorit

Drita paralajmëruese qendrore e kuqe  ndriçon. Përveç kësaj shfaqet një mesazh në ekranin e kruskotit.

Ose: Drita e kontrollit  pulson me ngjyrë të kuqe.

Niveli i lëngut ftohës të motorit nuk është i saktë ose sistemi i lëngut ftohës të motorit ka defekt.

Mos vazhdo më tej udhëtimin!

1. Ndaloni automjetin, fikni motorin dhe lëreni të ftohet.
2. Kontrolli i nivelit të lëngut ftohës të motorit (→ *Lënda ftohëse e motorit*).
3. Nëse drita e kontrollit nuk fiket, megjithëse niveli i lëngut ftohës të motorit është në rregull, merrni ndihmë të specializuar.

Ose: Nëse niveli i lëngut ftohës së motorit nuk është në rregull, kërkoni menjëherë ndihmë profesionale.



Informacione për shoferin ► Treguesi i të dhënave të automjetit (treguesi shumëfunksional)

Treguesi i të dhënave të udhëtimit (treguesi multifunksional)

Treguesi i të dhënave të udhëtimit (treguesi multifunksional) tregon vlerat e udhëtimit dhe të konsumit.

Në varësi të pajimit të automjetit mund të tregohen të dhëna të ndryshme të udhëtimit. Të dhënat e treguara të udhëtimit varen nga mënyra aktuale e drejtimit, nga gjendja e automjetit, p.sh. rigjenerim i filtrit të grimcave dhe nga situata aktuale e udhëtimit, p.sh. trafik qytetit. Të dhënat e udhëtimit përcaktohen si vlerë mesatare për segmente të ndryshme të gjata, dhe për këtë arsye vlera që tregohet aktualisht mund të mos përputhet me vlerën mesatare reale.

Kalimi përmes treguesve të ndryshëm

Automjetet me timon multifunksional:

1. Shtypni butonin  ose  në timonin multifunksional.

Automjetet pa timon multifunksional:

1. Shtypni bilancierin  në levën e fshirëses së xhamave.

Ndryshimi i memories

Automjetet me timon multifunksional:

1. Shtypni butonin  në timonin multifunksional.

Automjetet pa timon multifunksional:

1. Shtypni butonin  në levën e fshirëseve të xhamave.

Memoria Since start (Nga nisja)

Kur udhëtimi ndërpritet më shumë se 2 orë, memoria fshihet.

Memoria Since refuelling (Nga furnizimi me karburant)

Tregimi dhe ruajtja e vlerave të grumbulluara të udhëtimit dhe të konsumit. Kur kryhet furnizimi me karburant, memoria fshihet.

Memoria Long-term (Afatgjatë)

Memoria grumbullon vlerat e udhëtimit deri në 19 orë dhe 59 minuta ose 99 orë dhe 59 minuta kohë udhëtimi ose 1999.9 km (mi) ose 9999.9km (mi) distancë udhëtimi. Nëse tejkalohet një nga këto limite maksimale, memoria fshihet. Limitet maksimale ndryshojnë në varësi të modelit të kruskotit.

Fshirja e memories së të dhënave të udhëtimit

Automjetet me timon multifunksional:

1. Zgjidhni memorien e cila duhet të fshihet.

2. Shtypni butonin **OK** në timonin multifunksional.

Automjetet pa timon multifunksional:

1. Zgjidhni memorien e cila duhet të fshihet.
2. Shtypni butonin **OK/RESET** në levën e fshirëseve të xhamave.

Vendosja e paralajmërimit të shpejtësisë

Automjetet me timon multifunksional:

1. Zgjidhni treguesin **Warning at --- km/h (Paralajmërim në --- km/h)** ose **Warning at --- mph (Paralajmërim në --- mph)**.
2. Për të ruajtur shpejtësinë aktuale dhe për të aktivizuar paralajmërimin, shtypni butonin **OK** në timonin multifunksional.
3. Vendosni shpejtësinë brenda 5 sekondave me butonat shigjetë **▲** dhe **▼** në timonin multifunksional. Më pas, shtypni butonin **OK** ose prisni disa sekonda.
Shpejtësia ruhet dhe paralajmërimi aktivizohet.
4. Për ta çaktivizuar shtypni përsëri butonin **OK**.
Shpejtësia e ruajtur fshihet.

Automjetet pa timon multifunksional:

1. Zgjidhni treguesin **Warning at --- km/h (Paralajmërim në --- km/h)** ose **Warning at --- mph (Paralajmërim në --- mph)**.
2. Për të ruajtur shpejtësinë aktuale dhe për të aktivizuar paralajmërimin, shtypni butonin **OK/RESET** në levën e fshirëses së xhamave.
3. Vendosni shpejtësinë brenda 5 sekondave me bilancierin **TRIP** në levën e fshirëses së xhamave. Më pas, shtypni butonin **OK/RESET** ose prisni disa sekonda.
Shpejtësia ruhet dhe paralajmërimi aktivizohet.
4. Për ta çaktivizuar shtypni përsëri butonin **OK/RESET**.
Shpejtësia e ruajtur fshihet.

Paralajmërimi mund të vendoset për shpejtësitë nga 30 km/h (18 mph) deri në 250 km/h (155 mph).

Në varësi të vendeve, në shpejtësi mbi 80 km/h (rreth 50 mph) jepet një paralajmërim akustik vetëm një herë dhe nga 120 km/h (rreth 75 mph) lëshohet një tingull paralajmërues i vazhdueshëm. Përveç kësaj, në ekranin e kruskotit tregohet drita e kontrollit . Ky paralajmërim është i detyrueshëm me ligj dhe nuk mund të ndryshohet.

Të dhënat e udhëtimit në sistemin e informimit dhe argëtimit

Në sistemin e informimit dhe argëtimit mund të tregohen gjithashtu të dhënat e udhëtimit për treguesin në kruskot.

Zgjedhja e treguesit

Të dhënat e udhëtimit që duhen shfaqur mund të konfigurohet te cilësimet e automjetit në sistemin e informimit dhe argëtimit (→ *Menuja e cilësimeve të automjetit*).

Treguesi \emptyset Avg consumption (Konsumi mesatar)

Konsumi mesatar i karburantit tregohet pas rreth 300 m (984 ft.).

Treguesi Range (Autonomia)

Distanca e përafërt në km (mi), e cila mund të përshkohet ende me të njëjtën mënyrë drejtimi.

Treguesi ØAvg. speed (Shpejtësia mesatare)

Shpejtësia mesatare shfaqet pas rreth 100 metrash (rreth 328 ft.).

PARALAJMËRIM

Nëse drejtuesi i mjetit shpërqendrohet gjatë udhëtimit, mund të shkaktohen aksidente dhe lëndime të rënda.

- Mos e përdorni kurrë kruskotin gjatë udhëtimit.
- Kryejini të gjitha konfigurimet në kruskot dhe në sistemin e informimit dhe argëtimit vetëm kur automjeti të jetë i ndaluar.



Disa cilësime mund të ruhen te llogaritë e përdoruesve të personalizimit dhe për këtë arsye mund të ndryshojnë në mënyrë automatike kur ndryshohet llogaria e përdoruesit (→ *Personalizimi*).



Informacione për shoferin ► Servisi

Menyja e servisit

Në menynë e servisit, në varësi të pajisjes mund të kryhen cilësime.

Thirrja e menysë së servisit

1. Zgjidhni profilin e informacionit **Range (Autonomia)** në kruskot.
2. Mbani shtypur për 4 sekonda butonin **OK** në timonin multifunksional.
3. Me butonin në timonin multifunksional navigoni në meny.

Rikthimi në gjendjen fillestare të treguesit të intervalit të servisit

1. Zgjidhni menynë **Service (Servisi)**.
2. Ndiqni udhëzimet në ekranin e kruskotit.

Rikthimi në gjendjen fillestare të servisit të ndërrimit të vajit

1. Zgjidhni menynë **Reset Oil Service (Rivendos servisin e ndërrimit të vajit)**.
2. Ndiqni udhëzimet në ekranin e kruskotit.

Rikthimi në gjendjen fillestare i numëruesit të kilometrazhit

1. Zgjidhni menynë **Reset trip (Rikthimi në gjendjen fillestare i udhëtimit)**.
2. Ndiqni udhëzimet në ekranin e kruskotit.

Treguesi i shkronjave identifikuese të motorit (MKB)

1. Zgjidhni menynë **Engine code (Germa identifikuese e motorit)**.
Shkronja identifikuese e motorit shfaqet në ekranin e kruskotit.

Vendosja e orës

1. Zgjidhni menynë **Time (Ora)**.
2. Rregulloni orën me butonat shigjetë **▲** ose **▼**.

Tregimi i informacioneve Copyright

1. Për të thirrur informacionet Copyright, zgjidhni menynë **Copyright (E drejta e autorit)**.



Informacione për shoferin ► Servisi

Treguesi i intervalit të servisit

Tregimet mbi rastet e servisit kryhen në ekranin e kruskotit dhe në sistemin e informimit dhe argëtimit. Ekzistojnë modele të ndryshme të kruskotit dhe të sistemit të informimit dhe argëtimit, prandaj modelet dhe tregimet e ekraneve mund të ndryshojnë.

Datat e servisit të Volkswagen klasifikohen në servise për ndërrimin e vajit dhe inspektime. Treguesi i intervalit të servisit ju informon mbi datën tjetër të servisit që përmban një ndërrim të vajit të motorit, dhe mbi inspektimin tjetër që duhet kryer.

Tek automjetet me interval të përcaktuar të ndërrimit të vajit, intervalet e servisit janë paracaktuar.

Tek automjetet me servis fleksibël të ndërrimit të vajit, intervalet përcaktohen në mënyrë individuale. Një servis për ndërrimin e vajit duhet të kryhet vetëm atëherë nëse automjeti ka nevojë për atë. Gjatë këtij procesi merren parasysh edhe kushtet individuale të përdorimit dhe stili personal i të udhëtuarit.

Paralajmërimi i servisit tregohet herën e parë 30 ditë para servisit të llogaritur të ndërrimit të vajit që duhet të kryhet. Distanca e mbetur për tu udhëtuar e treguar rumbullakoset gjithmonë në 100 km (mi) dhe koha e mbetur në ditë të plota.

Lajmërimi i servisit

Nëse së shpejti duhet të kryhet një servis i ndërrimit të vajit ose një inspektim, kur ndizet kuadri shfaqet një lajmërimi i servisit.

Numri i kilometrave ose koha e dhënë është distanca ose periudha kohore, që mund të kryhet deri tek servis tjetër.

Rastet e servisit

Në rastin kur duhet të kryhet një servis i ndërrimit të vajit ose kur duhet të kryhet një inspektim, gjatë ndezjes së kuadrit dëgjohej një sinjal akustik dhe për disa sekonda në ekranin e kruskotit mund të shfaqet një simbol i çelësit të vidave  bashkë me një nga treguesit e mëposhtëm:

— **Inspection now! (Inspektimi tani!)**

— **Oil service now (Servisi i ndërrimit të vajit tani!)**

— **Oil service and inspection now! (Servisi i ndërrimit të vajit dhe inspektimi tani!)**

Thirrja e datës së servisit në sistemin e informimit dhe argëtimit

Kur kuadri është i ndezur, motori i fikur dhe automjeti qëndron mund të kontrollohet data aktuale e servisit:

Kërkimi i datës së servisit në sistemin e informimit dhe argëtimit:

1. Në varësi të modelit, shtypni butonin ose butonin e funksionit **MENU** dhe zgjidhni menynë **Vehicle (Automjeti)** në sistemin e informimit dhe argëtimit.

Ose: Në varësi të versionit, shtypni butonin ose butonin e funksionit **CAR**.

2. Në varësi të modelit, zgjidhni menynë **Settings (Cilësimet)**.
3. Për të treguar informacionet e servisit, zgjidhni pikën e menysë **Service (Servisi)**.

Kërkimi i datës së servisit në kruskotin analog

1. Mbani të shtypur butonin **0.0** në kruskot deri sa të shfaqet shkrimi **Service (Servis)** në ekran.
2. Lëshojeni butonin **0.0**.

Data aktuale e servisit tregohet në ekran.

Kërkimi i datës së servisit në kruskotin digjital Pro Version

Kur kuadri është i ndezur, motori i fikur dhe automjeti qëndron mund të kontrollohet data aktuale e servisit:

1. Hapni menyën e servisit (→ *Menuja e shërbimit*).

Rikthimi në gjendjen fillestare të treguesit të intervalit të servisit

Nëse treguesi i intervalit të servisit pas servisit të ndërrimit të vajit ose inspektimit nuk u rikthye në gjendjen fillestare, treguesi mund të rikthehet në gjendjen fillestare si më poshtë:

Automjetet me kruskot analog:

1. Fikni kuadrin e automjetit.
2. Mbani të shtypur butonin **0.0** në kruskot.
3. Ndizeni përsëri kuadrin.
4. Lëshoni butonin **0.0**, nëse një nga tekstet e mëposhtme shfaqet në ekranin e kruskotit: **Reset oil change service? (Rikthim në gjendjen fillestare i shërbimit të ndërrimit të vajit)** ose **Reset oil change service? (Rikthim në gjendjen fillestare i servisit të inspektimit)?**.
5. Shtypni butonin **0.0** në kruskot për ta aktivizuar.

Automjetet me kruskot digjital: Treguesi i intervalit të servisit mund të rikthehet në gjendjen fillestare nëpërmjet menysë së servisit (→ *Menuja e shërbimit*).

Treguesin e intervalit të servisit mos e riktheni ndërmjet intervaleve të servisit, pasi përndryshe mund të ketë tregime të gabuara.

Nëse intervali i servisit të ndërrimit të vajit është rikthyer manualisht në gjendjen fillestare, treguesi i intervalit të servisit kalon më pas edhe tek automjetet me servis fleksibël për ndërrimin e vajit në një interval servisi të përcaktuar.



Mesazhi i servisit shuhet automatikisht pas disa sekondash kur motori është i ndezur ose duke shtypur butonin **OK** në timonin multifunksional.



Nëse bateria 12 V e automjetit tek automjetet me interval servisi fleksibël ka qenë e shkëputur për një kohë të gjatë, përllogaritja kohore për servisin tjetër të ndërrimit të vajit nuk është e mundur. Prandaj treguesit e intervalit të servisit mund të shfaqin përllogaritje të gabuara. Në këtë rast respektoni intervalet maksimale të lejuara të mirëmbajtjes.



Informacione për shoferin ► Ora

Ora

Rregullimi i orës në sistemin e informimit dhe argëtimit

1. Në varësi të modelit, shtypni butonin ose butonin e funksionit **MENU** dhe hapni menyën **Vehicle (Automjeti)** në sistemin e informimit dhe argëtimit.
Ose: Në varësi të versionit, shtypni butonin ose butonin e funksionit **CAR**.
2. Në varësi të llojit të pajimit, hapni menyën **Settings (Cilësimet)**.
3. Për të vendosur orën, zgjidhni pikën e menysë **Time and date (Ora dhe data)**.

Rregullimi i orës në kruskotin dixhital Pro Version

1. Zgjidhni profilin e informacionit **Range (Autonomia)**.
2. Mbani të shtypur butonin **OK** në timonin multifunksional për aq kohë derisa menya e servisit të jetë e disponueshme në ekranin e kruskotit (→ *Menuja e shërbimit*).
3. Zgjidhni menyën **Time (Ora)**.
4. Vendosni orën e saktë me butonat shigjetë **▲** ose **▼**.

Rregullimi i orë në kruskotin analog

1. Për të rregulluar të gjitha orët në automjet, mbani shtypur për aq kohë butonin **0.0** në kruskotin analog, derisa në ekranin e kruskotit të shfaqet shkrimi **Time (Ora)**.
2. Lëshojeni butonin **0.0**.
Ora tregohet në ekranin e kruskotit dhe treguesi i orëve është i theksuar.
3. Shtypni butonin **0.0** aq herë derisa të tregohet numri i orëve që dëshironi.
Për të ecur shpejt mbani të shtypur butonin **0.0**.
Pas disa sekondash në ekranin e kruskotit kalohet automatikisht në treguesin e minutave.
4. Shtypni butonin **0.0** aq herë derisa të tregohet numri i minutave që dëshironi.
Për të ecur shpejt mbani të shtypur butonin **0.0**.
5. Për ta përfunduar vendosjen e orës, lëshoni butonin **0.0**.



Informacione për shoferin ► Menuja e cilësimeve të automjetit

Menuja e cilësimeve të automjetit



Në cilësimet e automjetit të sistemit të informimit dhe argëtimit mund të aktivizoni dhe çaktivizoni funksione dhe sisteme individuale si dhe të kryeni cilësime.

Për përdorimin në parim

Në paragrafin e mëposhtëm janë përfshirë informacione të rëndësishme për cilësimet në menynë **Vehicle Settings (Cilësimet e automjetit)** (Cilësimet e automjetit).

Një grep identifikon që funksioni përkatës është i ndezur.

Thirrja e menysë Vehicle Settings (Cilësimet e automjetit)

1. Ndizni kuadrin.
2. Nëse është e nevojshme ndizni sistemin e informimit dhe argëtimit.
3. Në varësi të versionit, shtypni butonin ose butonin e funksionit **MENU** dhe zgjidhni menynë **Vehicle (Automjeti)**.
Ose: Në varësi të modelit, shtypni butonin ose butonin e funksionit **CAR** dhe zgjidhni menynë **Settings (Cilësimet)**.
Ose: Prekni butonin e funksionit  dhe zgjidhni menynë **Vehicle (Automjeti)**.
4. Për të thirrur meny të tjera në menynë **Vehicle settings (Cilësimet e automjetit)** ose për të kryer cilësimet në pikat e menysë, prekni butonin e funksionit  dhe zgjidhni butonin përkatës të funksionit.
5. Për t'u kthyer te menyja e mëparshme, prekni butonin e funksionit .

Cilësimet e sistemit dhe treguesi i informacioneve të automjetit

Në varësi të modelit, në menynë **Vehicle settings (Cilësimet e automjetit)** mund të tregohen informacione ose të kryhen konfigurime:

- Cilësimet e automjetit (Setup).
- Në varësi të pajisjes: Think Blue. Trajner (→ *Think Blue. Trainer.*).
- Në varësi të pajimit: Monitori i fuqisë (→ Monitori i performancës).
- Në varësi të pajimit: Laptimer (→ Lap timer në sistemin e informimit dhe argëtimit).
- Kruskoti dixhital (Pro Version) (→ *Kruskoti digjital (Pro)*).
- Mediat aktive.
- Të dhënat e udhëtimit.
- Statusi i automjetit.
- Zgjedhja e emisionit në radio.



Pas ndezjes së elektromotorit me baterinë e shkarkuar ose të ndërruar 12 Volt të automjetit ose pas ndihmës së dhënë në ndezje, mund të jenë ndryshuar ose fshirë cilësimet e sistemit, p.sh. cilësimet personale të komoditetit dhe programimet. Kontrolloni cilësimet dhe korrigjojini, pasi bateria 12 volt e automjetit të jetë karikuar përsëri mjaftueshëm.



PARALAJMËRIM

Nëse shoferi shpërqendrohet mund të shkaktojë aksidente dhe lëndime. Përdorimi i sistemit të informimit dhe argëtimit mund t'ju tërheqë vëmendjen nga situata e trafikut.

- Udhëtoni gjithmonë me kujdes dhe me përgjegjësi.



Informacione për shoferin ► Detektimi i lodhjes (rekomandimi për pushim)

Hyrje për temën



Fig. 1 Në ekranin e kruskotit: Simboli i identifikimit të lodhjes.

Identifikimi i lodhjes informon drejtuesin e mjetit, nëse sjellja e tij gjatë drejtimit të automjetit tregon që ai është i lodhur.

Identifikimi i lodhjes përcakton në fillimin e një udhëtimi mënyrën e sjelljes gjatë udhëtimit të drejtuesit të mjetit dhe llogarit nga kjo gjë një vlerësim të lodhjes. Vlerësimi krahasohet vazhdimisht me sjelljen aktuale gjatë udhëtimit të drejtuesit të mjetit. Nëse sistemi dallon lodhjen e drejtuesit të mjetit, ai informon në mënyrë akustike dhe optike në ekranin e kruskotit me anën e një simboli në që bashkohet me një mesazh plotësues me tekst → *fig. 1*. Mesazhi në ekranin e kruskotit tregohet për rreth 5 sekonda dhe ndoshta përsëritet edhe një herë. Mesazhi i kryer i fundit ruhet nga sistemi.

Kushtet e funksionimit

Sjellja gjatë udhëtimit vlerësohet vetëm në shpejtësi mbi rreth 60km/h (rreth 37mph) deri në rreth 200km/h (rreth 125mph).

⚠ PARALAJMËRIM

Teknologjia inteligjente e identifikimit të lodhjes nuk mund të kapërcejë kufijtë e specifikuar fizikisht dhe funksionon vetëm brenda kufijve të sistemit. Rritja e komoditetit nëpërmjet identifikimit të lodhjes nuk duhet t'ju tundojë kurrë që të ndërmerrni veprime që janë të rrezikshme për sigurinë. Në rastin e udhëtimeve të gjata bëni rregullisht dhe mjaftueshëm pushime.

- Përgjegjësia për aftësinë vetjake për të udhëtuar mbetet gjithmonë te drejtuesi i mjetit.
- Mos drejtoni kurrë një automjet në gjendje të lodhur.
- Sistemi nuk e dallon lodhjen e drejtuesit të mjetit në të gjitha rrethanat. Kushtoni vëmendje informacioneve në paragrafin Kufijtë e dallimit të lodhjes.
- Sistemi në disa situata mund të interpretojë një manovër të kryer me dëshirë nga ana e drejtuesit të mjetit në mënyrë të gabuar si lodhje e drejtuesit të mjetit.
- Kryhet një paralajmërim akut në të ashtuquajturin mikrogjumë!
- Kushtojini vëmendje treguesve në ekranin e kruskotit dhe veproni në përputhje me kërkesat.



Identifikimi i lodhjes është zhvilluar për udhëtimet në autostrada dhe rrugë me cilësi të mira.



Kontrollojeni sistemin në rastin e një defekti pranë një ndërmarrje të specializuar të kualifikuar për këtë gjë. Volkswagen rekomandon partnerin e Volkswagen.



Informacione për shoferin ► Detektimi i lodhjes (rekomandimi për pushim)

Kufijtë e dallimit të lodhjes

Identifikimi i lodhjes ka kufij të kushtëzuara nga sistemi. Kushtet e mëposhtme mund të shkaktojnë që identifikimi i lodhjes të funksionojë vetëm në mënyrë të kufizuar ose madje të mos funksionojë fare.

- Shpejtësitë nën rreth 60km/h (rreth 37mph).
- Shpejtësitë mbi rreth 200 km/h (rreth 125 mph).
- Rrugët me kthesa.
- Rrugët e këqija.
- Kushtet jo të përshtatshme të motit.
- Mënyra sportive e të udhëtuarit.
- Udhëtimet me rimorkiot e rënda ose të gjata (→ *Funksioni i rimorkios*).
- Shpërqendrim i fortë i drejtuesit të mjetit.

Në situatat e mëposhtme identifikimi i lodhjes kthehet në gjendjen fillestare:

- Kuadri është i fikur.
- Rripi i sigurisë i drejtuesit të mjetit është zgjidhur dhe dera e shoferit është hapur.
- Automjeti qëndron për më shumë se rreth 15 minuta.

Gjatë një udhëtimit të gjatë të ngadaltë nën rreth 60 km/h (rreth 37 mph) vlerësimi i lodhjes rikthehet automatikisht në gjendjen fillestare nga ana e sistemit. Te udhëtimet pasuese të shpejta sjellja gjatë udhëtimit llogaritet përsëri.



Informacione për shoferin ► Detektimi i lodhjes (rekomandimi për pushim)

Përdorimi i dallimit të lodhjes

Heqja e njoftimit

Njoftimi në ekranin e kruskotit mund të hiqet si më poshtë ose zhduket vetë pas 5 sekondash:

Automjetet pa timon multifunksional:

1. Shtypni butonin **OK/RESET** në levën e fshirëseve të xhamave.

Automjetet me timon multifunksional:

1. Shtypni butonin **OK** në timonin multifunksional.

Aktivizimi dhe çaktivizimi

Ju mund ta ndizni dhe fikni identifikimin e lodhjes në menynë **Assist systems (Sistemet e asistencës)** në sistemin informimit dhe argëtimit (→ *Treguesi i të dhënave të automjetit (treguesi shumëfunksional)*).



Pas ndezjes së elektromotorit ndizet automatikisht identifikimi i lodhjes.



Informacione për shoferin ► Identifikimi i tabelave të qarkullimit

Hyrje për temën

Identifikimi i shenjave të qarkullimit kap me anën e një kamere në këmbën e pasqyrës së brendshme shenjat e standardizuara të qarkullimit dhe informon mbi limitet e shpejtësisë dhe ndalimet e parakalimit. Brenda kufijve të sistemit, sistemi tregon gjithashtu shenja shtesë, p.sh. kufizimet e kufizuara në kohë ose kufizimet në rast lagështire. Edhe në rrugën pa tabela, sistemi mund të tregojë, sipas rastit, limitet aktuale të vlefshme të shpejtësisë.

Në Gjermani, sistemi i identifikimit të shenjave të qarkullimit tregon në autostrada ose në rrugë të shpejtësisë së lartë përveç limiteve të shpejtësisë dhe ndalimeve të parakalimit, edhe shenjat e qarkullimit për heqjen e të gjitha detyrimeve në rrugë. Në të gjitha shtetet e tjera të zonës së përdorimit tregohet ndërkohë limiti aktual i vlefshëm i shpejtësisë.

Shenjat e qarkullimit që kapen nga identifikimi i shenjave të qarkullimit shfaqen në ekranin e kruskotit dhe të sistemit të informimit dhe argëtimit.

Treguesi i shenjave të qarkullimit

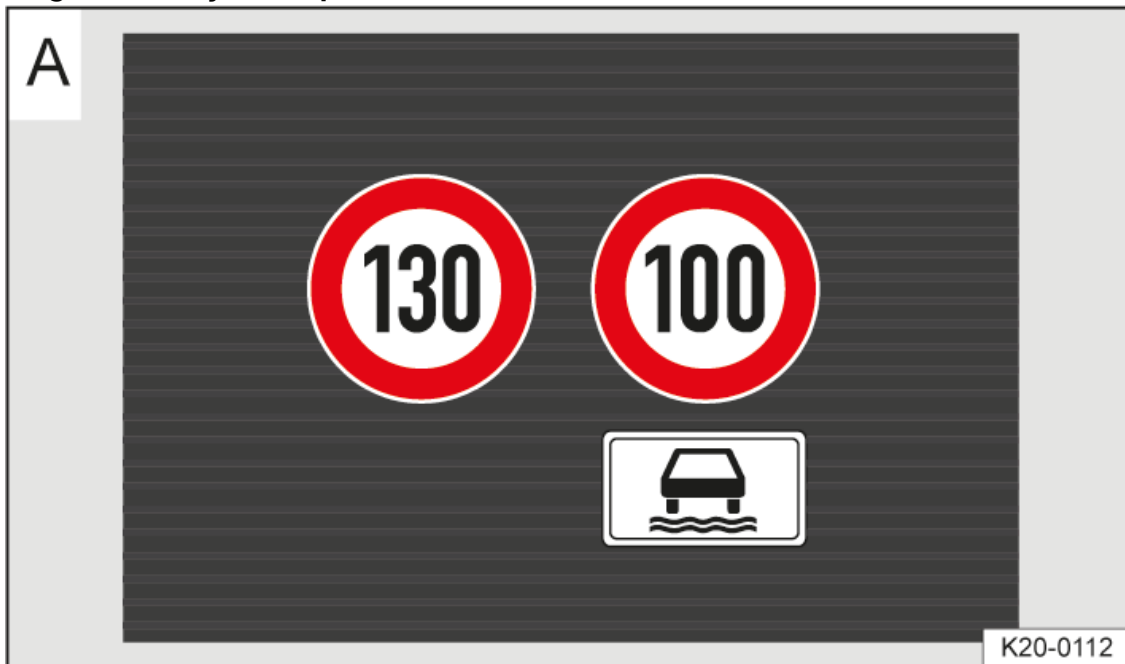

Fig. 1 Në ekranin e kruskotit: Shembuj për treguesit e identifikimit të shenjave të qarkullimit.

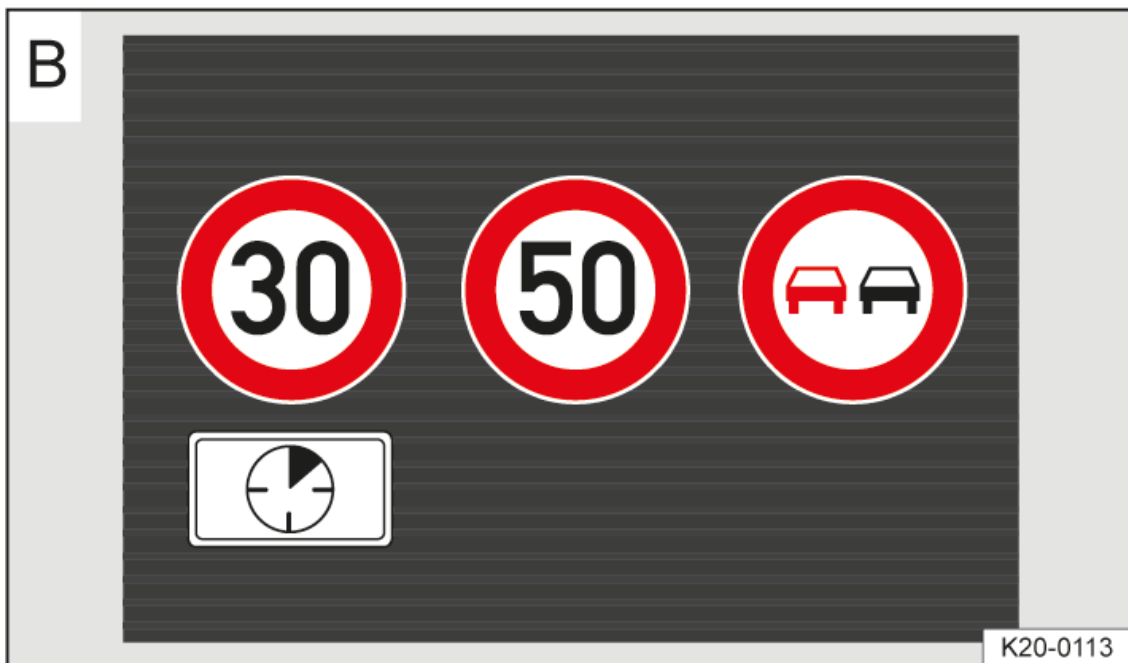

Fig. 2 Në ekranin e kruskotit: Shembuj për treguesit e identifikimit të shenjave të qarkullimit.

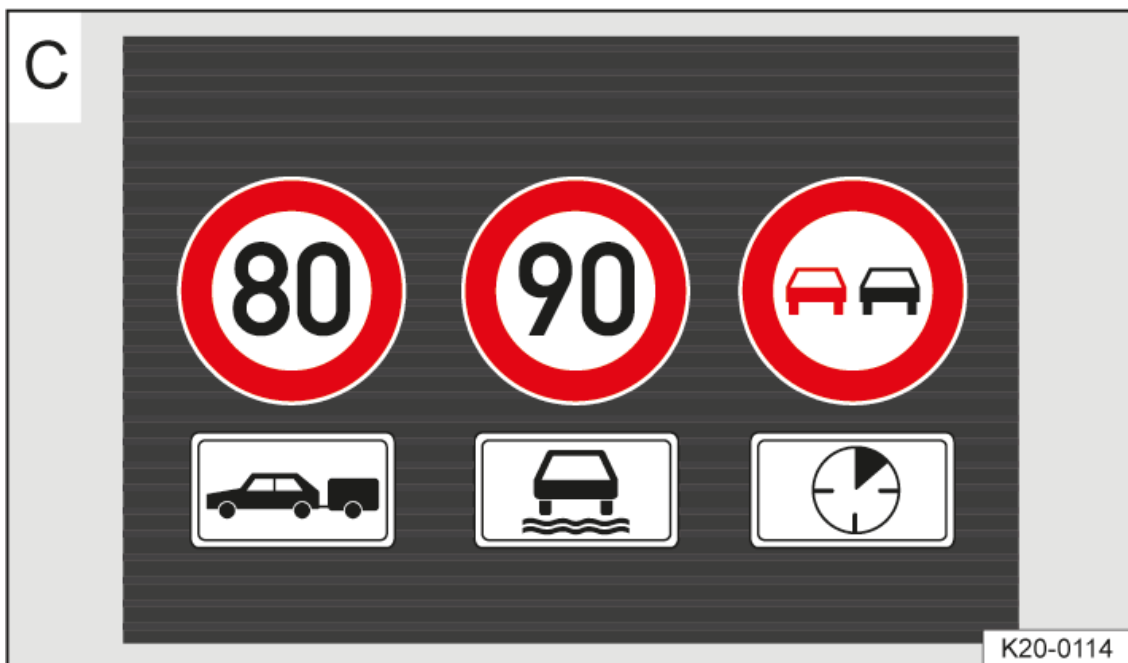

Fig. 3 Në ekranin e kruskotit: Shembuj për treguesit e identifikimit të shenjave të qarkullimit.

Pas kontrollit dhe vlerësimit të informacionit nga kamera, nga sistemi i informimit dhe argëtimit dhe nga të dhënat aktuale të automjetit, sistemi i ndezur i identifikimit të shenjave të qarkullimit tregon deri në tre shenja qarkullimi të vlefshme me shenjat përkatëse shtesë → [fig. 1](#) , → [fig. 2](#) , → [fig. 3](#) :

Pozicioni 1:

Shenja e qarkullimit që është aktualisht e vlefshme për drejtuesin e mjetit tregohet majtas në ekran, p.sh. kufiri i shpejtësisë **130 km/h (80 mph)**.

Pozicioni 2:

Një shenjë qarkullimi e cila është e vlefshme vetëm me kusht tregohet në pozicionin e dytë, p.sh. **100 km/h (60 mph)** „kur ka lagështirë“.

Shenjat shtesë:

Nëse fshirësja e xhamit të përparmë është aktive gjatë udhëtimit, shenja e vlefshme e qarkullimit me shenjen shtesë „kur ka lagështirë“ zhvendoset p.sh. majtas në pozicionin e parë.

Pozicioni 3:

Një shenjë tjetër qarkullimi mund të tregohet në pozicionin e tretë, p.sh. „Ndalimi kufizuar në kohë i parakalimit“.

PARALAJMËRIM

Teknologjia inteligjente e sistemit të identifikimit të shenjave të qarkullimit nuk mund të kapërcejë kufijtë e specifikuar fizikisht dhe funksionon vetëm brenda kufijve të sistemit. Rritja e komoditetit nëpërmjet sistemit të identifikimit të shenjave të qarkullimit nuk duhet t'ju tundojë kurrë që të ndërmerri veprime që janë të rrezikshme për sigurinë. Sistemi nuk mund ta zëvendësojë vëmendjen e drejtuesit.

- Gjithmonë përshtateni shpejtësinë dhe mënyrën e drejtimit të mjetit sipas kushteve të shikueshmërisë, kushteve të motit, gjendjes së rrugës dhe kushteve të qarkullimit rrugor.
- Kushtet e këqija të shikimit, errësira, reshjet e borës, shiu dhe mjegulla mund të shkaktojnë që shenjat e qarkullimit të mos tregohen ose të tregohen gabim nga ana e sistemit.
- Nëse fushëpamja e kamerës është e ndotur, e mbuluar ose e dëmtuar, funksionimi i sistemit të identifikimit të shenjave të qarkullimit mund të jetë i kufizuar.

PARALAJMËRIM

Këshillat mbi mënyrën e drejtimit dhe shenjat e qarkullimit të treguara nga sistemi i identifikimit të shenjave të qarkullimit mund të ndryshojnë nga situata aktuale e qarkullimit.

- Jo të gjitha shenjat e qarkullimit mund të dallohen dhe të tregohen saktë nga ana e sistemit.
- Shenjat e qarkullimit në rrugë dhe rregullat e qarkullimit kanë përparësi kundrejt këshillave të drejtimit dhe treguesit e sistemit të identifikimit të shenjave të qarkullimit.

UDHËZIM

Në regjimin e piketave të rrugës (navigimi me piketat e rrugës) të sistemit të informimit dhe argëtimit, sistemi i identifikimit të shenjave të qarkullimit disponohet vetëm në mënyrë të kufizuar.



Disa cilësime mund të ruhen te llogaritë e përdoruesve të personalizimit dhe për këtë arsye mund të ndryshojnë në mënyrë automatike kur ndryshohet llogaria e përdoruesit (→ *Personalizimi*).



Informacione për shoferin ► Identifikimi i tabelave të qarkullimit

Kufijtë e identifikimit të shenjave të qarkullimit

Njoftimet e gabimeve

No road signs available (Nuk ka disponueshmëri të asnjë shenje qarkullimi).

Ose: Kamera nuk ka dalluar asnjë shenje detyruese ose ndaluese.

Error: Dynamic Road Sign Display (Gabim dhe kufizimi i shenjave të qarkullimit). dhe kualifikuar për këtë gjë. Volkswagen rekomandon partnerin e Volkswagen.

Speed warning currently not available (Paralajmërimi i shpejtësisë nuk disponohet për momentin) Nëse problemi vazhdon, kontaktoni një oficinë të specializuar dhe kualifikuar për këtë gjë. Volkswagen rekomandon partnerin e Volkswagen.

Dynamic Road Sign Display: clean windscreen! (Identifikimi i shenjave të qarkullimit: Pastro xhamin e përparmë) Xhami i përparmë është bërë pis në zonën e kamerës ose fushëpamja e kamerës është e kufizuar për shkak të kushteve të motit. Pastroni xhamin e përparmë.

Dynamic Road Sign Display is currently restricted. (Identifikimi i shenjave të qarkullimit është i kufizuar për momentin) Informimi i të dhënave nga sistemi i informimit dhe argëtimit. Kontrolloni që sistemi i informimit dhe argëtimit është ngarkuar me të dhënat e vlefshme të hartave.

Ose: Automjeti gjendet në një zonë, e cila nuk është e përfshirë në hartën e vendosur në sistemin e informimit dhe argëtimit.

No data existing (Nuk ka ekzistencë të dhënash) mbështetet në vendin ku po udhëtoni aktualisht.

Kufizimet funksionale

Sistemi i identifikimit të shenjave të qarkullimit u nënshtrohet kufijve të kushtëzuara nga sistemi. Kushtet e mëposhtme mund të bëjnë që sistemi i identifikimit të shenjave të qarkullimit të funksionojë vetëm në mënyrë të kufizuar ose madje të mos funksionojë fare.

- Shikim i keq, p.sh. kur bie borë.
- Verbim, p.sh. nga trafiku që vjen përballë ose rrezet e diellit.
- Shpejtësitë e larta.
- Kamera e mbuluar ose e ndotur.
- Shenja qarkullimi jashtë fushëpamjes së kamerës.
- Shenja qarkullimi të mbuluara pjesërisht ose plotësisht, p.sh. nga pemët, bora, papastërtitë ose nga automjete të tjera.
- Shenja qarkullimi, të cilat nuk përputhen me standardet.
- Shenja qarkullimi të dëmtuara ose të deformuara.
- Shenja qarkullimi të ndryshueshme tek urat për vendosjen e shenjave të qarkullimit (tregimet e ndryshueshme të shenjave të qarkullimit me anën LED ose mjeteve të tjera ndriçuese).
- Materiali i vjetruar i hartave të sistemit të informimit dhe argëtimit.
- Ngjitëset mbi automjete, të cilat paraqesin shenja qarkullimi, p.sh. limitet e shpejtësisë mbi kamionë.



Informacione për shoferin ► Identifikimi i tabelave të qarkullimit

Përdorimi i identifikimit të shenjave të qarkullimit

Aktivizimi dhe çaktivizimi

Tregimi i vazhdueshëm i shenjave të qarkullimit në kruskot mund të ndizet dhe fiket te cilësimet e automjetit në sistemin e informimit dhe argëtimit.

Paralajmërimi i shpejtësisë

Nëse sistemi i identifikimit të shenjave të qarkullimit dallon që tejkalohet një limit i vlefshëm shpejtësie, ai mund të paralajmërojë edhe në mënyrë akustike ose optike me një mesazh në ekranin e kruskotit.

Paralajmërimi i shpejtësisë mund të konfigurohet te cilësimet e automjetit në sistemin e informimit dhe argëtimit ose të çaktivizohet plotësisht *Menuja e cilësimeve të automjetit*. Konfigurimi kryhet në hapa prej 5 km/h (3 mph) brenda një diapazoni ndërmjet 0 km/h (mph) dhe 10 km/h (5 mph) mbi shpejtësinë më të lartë të lejuar.

Regjimi i rimorkios

Tek automjetet me mekanizëm për tërheqjen e rimorkios të montuar në fabrikë dhe me një rimorkio të lidhur elektrikisht, tregimi i shenjave të qarkullimit lidhur për rimorkion, p.sh. limitet e vlefshme të shpejtësisë dhe ndalimet e parakalimit për automjetet me rimorkio, mund të aktivizohet ose të çaktivizohet te cilësimet e automjetit në sistemin e informimit dhe argëtimit *Menuja e cilësimeve të automjetit*.

Për regjimin e rimorkios, tregimi i limiteve të vlefshme të shpejtësisë mund të përshtatet me llojin e konstruksionit të rimorkios dhe me rregulloret ligjore. Konfigurimi kryhet në hapa prej 10 km/h (5 mph) brenda një diapazoni ndërmjet rreth 60 km/h (40 mph) dhe rreth 130 km/h (80 mph). Nëse konfigurohet një shpejtësi më e madhe se ajo që lejohet aktualisht në vendin e përdorimit për udhëtimet me rimorkio, sistemi i identifikimit të shenjave të qarkullimit tregon në mënyrë automatike limitet ligjore normale të shpejtësisë, p.sh. në Gjermani rreth 80 km/h (50 mph).

Nëse paralajmërimi i shpejtësisë për rimorkion çaktivizohet, sistemi i identifikimit të shenjave të qarkullimit tregon limitet e shpejtësisë që përdoren për udhëtimet pa rimorkio.



Informacione për shoferin ► Personalizimi

Personalizimi

Nëpërmjet personalizimit mund të ruhen cilësimet individuale të automjetit, p.sh. cilësimet e kondicionerit, në një llogari të përdoruesit We Connect. Identifikimi i përdoruesit bëhet nëpërmjet identifikimit në llogarinë tuaj të përdoruesit We Connect në sistemin e informimit dhe argëtimit.

Ndryshimet në cilësimet i caktohen llogarisë aktive të përdoruesit në automjet dhe nëse ekziston një lidhje interneti ruhen automatikisht online në llogarinë e përdoruesit We Connect.

Përshëndetja dhe zgjedhja e llogarisë së përdoruesit

Pas ndezjes së kuadrit në sistemin e informimit dhe argëtimit shfaqet emri i përdoruesit të identifikuar. Identifikimi i përdoruesit bëhet nëpërmjet çelësit të automjetit nëse aktivizohet caktimi automatik i çelësit. Nëse caktimi automatik i çelësit nuk është aktiv, atëherë në automjet shfaqet gjithmonë përdoruesi i regjistruar së fundmi.

Nëse nuk jeni përdoruesi i identifikuar, atëherë keni mundësitë e mëposhtme:

- Zgjidhni llogarinë tuaj të përdoruesit nga lista e përdoruesve nëse jeni regjistruar tashmë në automjet.
- Regjistrohuni me të dhënat tuaja të aksesit në llogarinë tuaj të përdoruesit We Connect dhe shtojni listës së përdoruesve llogarinë tuaj të përdoruesit.
- Krijoni një llogari të re përdoruesi direkt nga automjeti nëse nuk jeni regjistruar ende te We Connect.

Nëse nuk jeni regjistruar te We Connect ose nëse doni të regjistroheni nga e para, atëherë në sistemin e informimit dhe argëtimit është në dispozicion një llogari e përdoruesit vizitor. Gjatë kalimit te llogaria e përdoruesit vizitor ruhen cilësimet aktuale të automjetit.

Pasi të jeni regjistruar, cilësimet e ruajtura online të automjetit ngarkohen dhe aktivizohen në automjet. Nëse regjistroheni për herë të parë në një automjet me llogarinë tuaj të përdoruesit, atëherë filloni me cilësimet e fabrikës.



Nëse automjeti disponon funksionin e memories nëpërmjet sediljeve, atëherë ju mund ta ndërprisni marrjen e cilësimit përkatës në mënyrë manuale në ekranin e sistemit të informimit dhe argëtimit.

Administrimi i përdoruesit dhe kryerja e cilësimeve

Administrimi i përdoruesit dhe zgjedhja e cilësimeve bëhet kur ndizet kuadri nëpërmjet sistemit të informimit dhe argëtimit në menynë për administrimin e përdoruesit. Këtu mund të identifikohet ose të regjistrohen përdorues të rinj dhe ju mund të hiqni llogaritë e ruajtura të përdoruesit nga memoria e sistemit të informimit dhe argëtimit (→ *Menaxhimi i përdoruesve*).

Thirrni menynë për administrimin e përdoruesit:

1. Prekni në menynë kryesore **User** (Përdoruesi).

Thirrni menynë e cilësimeve:

1. Në menynë për administrimin e përdoruesit prekni **Setup** (Konfiguro).

Ndryshimi i llogarisë së përdoruesit

Ju mund ta zgjidhni llogarinë e përdoruesit nëpërmjet menysë për administrimin e përdoruesit. Këtu ju mund të aktivizoni në automjet një llogari tjetër ekzistuese të përdoruesit, të hyni në një llogari ekzistuese të përdoruesit We Connect ose të regjistroheni me një llogari të re të përdoruesit te We Connect.

Caktimi automatik i çelësit të automjetit te një llogari e përdoruesit

Nëse zgjidhet **Automatically (Automatikisht)** caktimi i çelësit, atëherë gjatë ndryshimit të llogarisë së përdoruesit, çelësi i mëposhtëm i automjetit i caktohet llogarisë së përdoruesit:

- *Automjetet pa Keyless Access:* Çelësi i automjetit me të cilin është hapur automjeti.
- *Automjetet me Keyless Access:* Çelësi i automjetit, i cili gjatë hapjes së derës së shoferit është identifikuar së pari nga personalizimi.

Nëse caktimi automatik i çelësit çaktivizohet, atëherë edhe caktimi i çelësit të automjetit fshihet. Gjatë aktivizimit të sistemit të informimit dhe argëtimit në automjet shfaqet gjithmonë më pas përdoruesi i fundit aktiv.

Sinkronizimi i cilësimeve të automjetit

Cilësimet e ndryshuara të automjetit i caktohen automatikisht llogarisë aktive të përdoruesit në automjet dhe ruhen online në mënyrë ciklike. Sinkronizimi i cilësimeve të automjetit me të dhënat e ruajtura online bëhet në mënyrë automatike në situatat e mëposhtme, nëse ekziston një lidhje interneti:

- Në rastin e ndezjes së kuadrit dhe sistemit të informimit dhe argëtimit: sinkronizon të gjitha llogaritë e ruajtura të përdoruesit në automjet që janë përdorur kohët e fundit.
- Gjatë kalimit në një llogari tjetër përdoruesi: sinkronizon llogarinë e sapo aktivizuar të përdoruesit dhe llogarinë e përdoruesit të çaktivizuar tani.
- Në fund të udhëtimit dhe fikjes së kuadrit: sinkronizon llogarinë e fundit aktive të përdoruesit.

Ju mund ta filloni në çdo kohë edhe në mënyrë manuale sinkronizimin në menyne për administrimin e përdoruesit, p.sh. në rast se sinkronizimi automatik ka dështuar gjatë regjistrimit. Sinkronizimi nuk mund të bëhet në mënyrë automatike, nëse është cenuar statusi online i automjetit, p.sh. në garazhet nëntokësore ose nëse keni aktivizuar modalitetin „Privatësia maksimale“.



Nëse një llogari jo aktive e përdoruesit është aktive në një automjet tjetër dhe nga atje sinkronizohen cilësimet, atëherë këto cilësime ngarkohen gjithashtu në automjetin tuaj dhe i caktohen llogarisë së përdoruesit përkatës.

Cilësimet e personalizueshme të automjetit

Funksionet e rregullueshme të automjetit varen nga pajimi. Disa funksione të personalizueshme nuk ruhen online, por i caktohen llogarisë së përdoruesit në automjet vetëm lokalisht. Funksionet e mëposhtme mund të personalizohen:

- Hap dhe mbyll (hapja e dyerve të veçanta, hapja e komoditetit, dritarja)
- Cilësimet e fshirëseve të xhamave.
- Dritat dhe shikimi (dritat e udhëtimit ditën, kohët e ndezjes, dritat e shkurtra, sinjalet komode).
- Cilësimet e sistemit të klimës.
- Sistemet e asistencës aktive të drejtuesit të mjetit.
- Zgjedhja e profilit të drejtimit.
- Treguesi me shumë funksione dhe kruskoti (zgjedhja e treguesve).
- Ekрани Head-up.