



Az új Amarok



Haszonjárművek

Minden út **maga a cél**

Az új Amarokot azoknak alkottuk meg, akik nem elégszenek meg azzal, hogy eljussanak az úti céljukig: az új Amarok maga a négykerekű sokoldalúság.



A képen szereplő jármű extra felszereltséget tartalmaz.



Komfort a maximumon

Az új Amarok modellt az alapoktól gondoltuk újra. Modern technológiájával és újratervezett dizájnjal a prémium szegmensből ismert robusztusságot újfajta kényelemmel ötvözi. Sokoldalúsága teszi különlegessé – és a sokoldalúság a számos extrában és felszereltségi csomagban is megmutatkozik. Így még könnyebben megtalálhatja álmai járművét!

A képen szereplő jármű extra felszereltséget tartalmaz.

Dizájn a maximumon

Erő és agilitás minden helyzetben – ezek teszik az új Amarok modellt a Volkswagen Haszonjárművek prémium kategóriás pick-upjává. A génjei az offroad-jelleget, a dizájnya pedig elképesztő, univerzális tulajdonságait hangsúlyozza: új Amarok Aventura eleganciájától az új Amarok PanAmericana robusztusságáig a külső kialakítás mind az öt felszereltségi szinten kiemeli a különbségeket.



A képen szereplő jármű extra felszereltséget tartalmaz.

Erő a maximumon

Az új Amarok magas fokú gazdaságosságot és nyomatékgazdag karakterisztikát biztosító motorpalettát kínál. A motorválasztékban megtalálható egy 2 literes, 170 lóerős, négyhengeres TDI motor, egy 205 lóerő leadására képes, 2 literes biturbó TDI motor és a csúcsverziót egy 241 lóerős, 3 literes, 60 fokos hengershögű, V6-os TDI képviseli, amelynek nyomatéka eléri a 600 Nm-t. Motorválozattól függően kétféle 4MOTION hajtásrendszer érhető el, egy három-, valamint a csúcsváltozatban egy négy hajtásüzemmóddal is használható, kapcsolható összkerék-hajtás. Az összkerék-hajtás képességeit az extrafelszereltségként rendelhető manuális differenciálzár teszi páratlaná.

A képen szereplő jármű extra felszereltséget tartalmaz.

Offroad a maximumon

Az új Amarok hat különböző, előre beállított vezetési üzemmódja több fokozatban támogatja a járművezetőt különleges offroad helyzetekben, valamint különböző időjárási és útviszonyok esetén. A kiválasztott üzemmódtól függően a rendszer optimalisan állítja be és hangolja össze a kormányerőt, a kormányzási módot, a menetstabilizálót, és a kipörgésgátlót, a hajtáslánc-válaszreakciót, a sebességváltó-vezérlőrendszert és az opcionálisan választható 4MOTION összkerékhajtás beállításait. Minden összehangolt és optimalizált.



A képen szereplő jármű extra felszereltséget tartalmaz.

Technológia a maximumon

Az új Amarok modern fedélzeti technológiájának köszönhetően szuverén módon teljesíti a kihívásokat: ez a bivalyerős jármű bármilyen időjárási körülmények között, szinte minden talajon megállja a helyét. A középkonzolon elhelyezett választókapcsoló segítségével beállítható a terepviszonyokhoz szükséges hajtásrendszer. Általános közúti közlekedéshez ideális választás a 2H vezetési mód, ilyenkor a meghajtás csak a hátsó keréken történik, a 4A állás a változó útviszonyokhoz biztosít kiváló tapadást az automata kapcsolású összkerékhajtásnak köszönhetően. Terepre vagy téli körülmények közötti vezetéshez tökéletes a 4H összkerékhajtás (felező). A 4L választható összkerékhajtás terepáttétel mód az igazán kemény terepviszonyokkal segít megbirkózni. Az új Amarok képességeit a rendelhető mechanikus differenciálzár és lejtmenet asszisztens erősítik tovább.



A képen szereplő jármű extra felszereltséget tartalmaz.

Világítás a maximumon

Az új Amarok kizárólag LED-es fényszórókat használ. Különlegesség, hogy új modelljeink, az új Amarok Style, az új Amarok PanAmericana és az új Amarok Aventura „IQ.Light” LED-Mátrix fényszórókkal vannak felszerelve, így nemcsak Ön, hanem a szembejövők is jól járnak. Az „IQ.LIGHT” LED-Mátrix fényszórók dinamikusan tompított távolsági fényt és statikus kanyarfényt biztosítanak¹.

A képen szereplő jármű extra felszereltséget tartalmaz.

Konnektivitás a maximumon

Jól néz ki: digitális műszerfal 20,32 cm-es (8 colos) vagy opcionális 31,24 cm-es (12,3 colos)² méretben és mobil online szolgáltatások³ – az új Amarok digitalisan is új utakat jár be. Opcionálisan az „online navigáció” funkció is elérhető, ami a navigációs eszközön tárolt adatokat használja. Ezenkívül a beépített SIM-kártyán keresztül szerver-/online adatok is felhasználhatók, például az aktuális forgalmi helyzet kiszámításához. A „VW Connect Navigation” csomag online frissíthető navigációs térképeket, aktuális európai közlekedési információkat tartalmaz és hozzáférést biztosít bizonyos különleges úti célokhoz. Számos járműfunkció vezérelhető okostelefonról a We Connect alkalmazással⁴.

A képen szereplő jármű extra felszereltséget tartalmaz.

Az alapfelszereltségtől a prémium felszereltségig:



Az új Amarok

A mindennapok megbízható kísérője

Az új Amarok már alapváltozatként is Volkswagen Haszonjárművek minőségben gyártott pick-up. Az alapváltozat 2,0 literes, 125 kW-os, 405 Nm-es dízelmotorral és 6 fokozatú kézi sebességváltóval kapható. A vonóhorog révén akár 3,5t tömeg is vontatható.

Motor/Sebességváltó/Összkerékajítás

2.0l 125kW (170 LE) gázolaj / 6 sebességes manuális váltó / kapcsolható összkerékajítás

Kiemelt alapfelszereltségek:

- 16 colos acél kerekek
- LED-es főfényzőrök
- Elektromosan állítható, fűthető és behajtható külső tükrök
- Két vonószem elöl
- 8 irányban állítható ülések
- Multifunkciós kormánykerék
- Manuális klímaberendezés
- Tolatókamera
- Digitális műszerfal 20,32 cm-es (8 colos) TFT-kijelzővel
- Kapcsolható összkerékajítás
- 25,65 cm-es (10,1 colos) érintőképernyős infotainment rendszer és DAB+

Az új Amarok Life

Ízig-vérig offroad modell

Az új Amarok Life megbízható társ mindazoknak, akik értékelik a kényelmet anélkül, hogy lemondanának a terepjáró-jellegről. Igazi offroad élményhez hozzájárul a 2,0 literes, 151 kW-os, 500 Nm-es dízelmotor és a 10 sebességes automata sebességváltó.

Motor/Sebességváltó/Összkerékajítás

2.0l 125kW (170 LE) gázolaj / 6 sebességes manuális váltó / kapcsolható összkerékajítás

2.0l 151 kW (205 LE) gázolaj / 6 sebességes manuális váltó / kapcsolható összkerékajítás

2.0l 151 kW (205 LE) gázolaj / 10 fokozatú automata váltó / kapcsolható összkerékajítás

Kiemelt alapfelszereltségek (az Amarok szinthez képest):

- 17 colos könnyűfém kerekek
- Első lökhárító, külső tükör és kilincsek a jármű színében megegyező fényezéssel
- LED-es ködfényzőrök
- Fűthető külső tükör környezetmegvilágítással
- Bőrbevonatú multifunkciós kormánykerék
- Sötétített ablakok hátul
- Elektromos rögzítőfék
- Központi zárral működtethető platóajtó
- Eső- és fényérzékelő
- Automatikusan elsötétülő belső tükrök
- Beparkolás-segítő rendszer a jármű elején és hátulján

Az új Amarok Style

Gyönyörű offroad és onroad

Akár elegánsan a városi környezetben, akár lendületesen vidéken, az új Amarok Style mindig szemtelenül jól néz ki. Nemcsak stílusban, de erőben is bővelkedik, akár a 2.0 literes, 151 kW-os, 500 Nm-es, akár a fantasztikus, V6-os, 3.0 literes, 177 kW-os, 600 Nm-es dízelmotort választja.

Motor/Sebességváltó/Összkerékajítás

3.0l 177 kW (241 LE) V6 gázolaj / 10 fokozatú automata váltó / állandó összkerékajítás

2.0l 151 kW (205 LE) gázolaj / 6 sebességes manuális váltó / kapcsolható összkerékajítás

2.0l 151 kW (205 LE) gázolaj / 10 fokozatú automata váltó / kapcsolható összkerékajítás

Kiemelt alapfelszereltségek (a Life szinthez képest):

- 18 colos könnyűfém "Amadora" kerekek
- Hátsó lökhárító króm betétekkel
- Raktérburkolat 12 V-os csatlakozóval
- IQ.LIGHT LED-Mátrix fényzőrök
- Digitális műszerfal 31,24 cm-es (12,3 colos) TFT-kijelzővel
- 30,48 cm-es (12 colos) érintőképernyős infotainment rendszer
- 10 irányban állítható vezetőülés és 8 irányban állítható első utasülés
- Art Velours ülészet ülésfűtéssel
- Hangszigetelt első szélvédő
- Induktív telefontöltés
- 2-zónás klímaberendezés
- 230 V-os csatlakozóaljzat a középkonzolon
- USB-port a belső tükrön (pl. menetrögzítő kamerához)
- Keyless Access kulcsnélküli zárrendszer
- Új vezetői asszisztensrendszerek: ACC, Lane Assist, Side Assist, kiparkolás-asszisztens, keréknyomás ellenőrzés, közúti jelzőtábla-felismerő rendszer

maximum Amarok!



Az új Amarok PanAmericana

A vadonra és kalandokra teremtve

A név kötelez: az új Amarok PanAmericana erőteljes terepjáró-dizájnt hoz az utakra – és ezt a robusztus megjelenést exkluzív funkciókkal támasztja alá. A PanAmericana segít uralni a tájat köszönhetően a 3,0 literes, 177 kW-os, 600 Nm-es V6-os dízelmotornak, a 10 fokozatú automata sebességváltónak és az állandó összkerékajításnak.

Motor/Sebességváltó/Összkerékajítás

3.0l V6 177 kW (241 LE) gázolaj / 10 fokozatú automata váltó / állandó összkerékajítás

Kiemelt alapfelszereltségek (a Style szinthez képest):

- 18 colos könnyűfém kerekek, exkluzív fekete színben, All Terrain gumiabroncsokkal
- LED-es hátsó lámpák
- LED-es platómegvilágítás
- X dizájn az első lökhárítón
- Hangsúlyos színű bukókeret és hátsó lökhárító betétekkel
- 10 irányban elektromosan állítható ülések
- „Cricket” bőr ülészetek ülésfűtéssel
- A vezetőfülkében bőrhatszúr, varrott műszerfal és ajtó könyöklő
- 30,48 cm-es (12 colos) érintőképernyős navigációs rendszer prémium Harman Kardon hangrendszerrel
- Ambiente hangulatvilágítás
- Kapcsolható differenciálzár a hátsótengelyen
- „Park Assist” parkolássegítő rendszer
- Area View (360 fokos térlátás)

Az új Amarok Aventura

Kifinomult, elegáns, prémium

Kifinomult, magabiztos, erőteljes: az új Amarok Aventura a Volkswagen Haszonjárművek prémium szegmensének csúcsa. Exkluzív hangsúlyok, könnyűfém és bőr, króm és sok más teszi szemet gyönyörködtetővé a járművet – városi környezetben és építkezéseken egyaránt.

Motor/Sebességváltó/Összkerékajítás

3.0l V6 177 kW (241 LE) gázolaj / 10 fokozatú automata váltó / állandó összkerékajítás

Kiemelt alapfelszereltségek (a Style szinthez képest):

- 20 colos könnyűfém kerekek
- Króm külső tükrök és ajtókilincsek, hátsó lökhárító króm rátétekkel
- LED-es hátsó lámpák
- Sportsbar bukókeret a járművel megegyező színben
- Króm betétes lépcsőfokok
- Minőségi „Savona” bőr ülészetek
- „Park Assist Plus” parkolássegítő rendszer
- X dizájn az első lökhárítón

Az új Amarok felkészült a **kihívásokra**

Mitől lesz az új Amarok igazi terepjáró képességekkel ellátott haszonjármű? Az új technológiának, a több vezetési üzemmódnak, a légzsákoknak és az asszisztens-rendszereknek köszönhetően elődjéhez képest jobban bírja a terepet. A megváltozott méretektől kezdve a jelentősen nagyobb gázlómélységig itt minden az offroad képességeket erősíti, amely kifejezetten érezhető a karosszériánál, a futóműben és a motornál, valamint a sebességváltónál. A nagy terepszögek és a nagyobb hasmagasság is elősegítik a modell terepjáró-képességét. Röviden: több offroad tulajdonság, több offroad érzés – azaz több Amarok.

Hosszabb tengelytáv

Az új Amarok 5350 mm hosszának köszönhetően 96 mm-rel hosszabb, mint az elődje. Nemcsak a hossza nőtt, hanem a tengelytáv is. Az előd modellhez képest 173 mm-rel 3270 mm-re nőtt a tengelytáv és ennek köszönhetően nagyobb is lett a hátsó lábtér. Annak köszönhetően, hogy a tengelytáv növekedése nagyobb lett, mint a jármű teljes hosszának a növekedése, a karosszéria túlnyúlásai csökkentek. A jobb terepképesség érdekében még a dőlésszög is megnőtt.

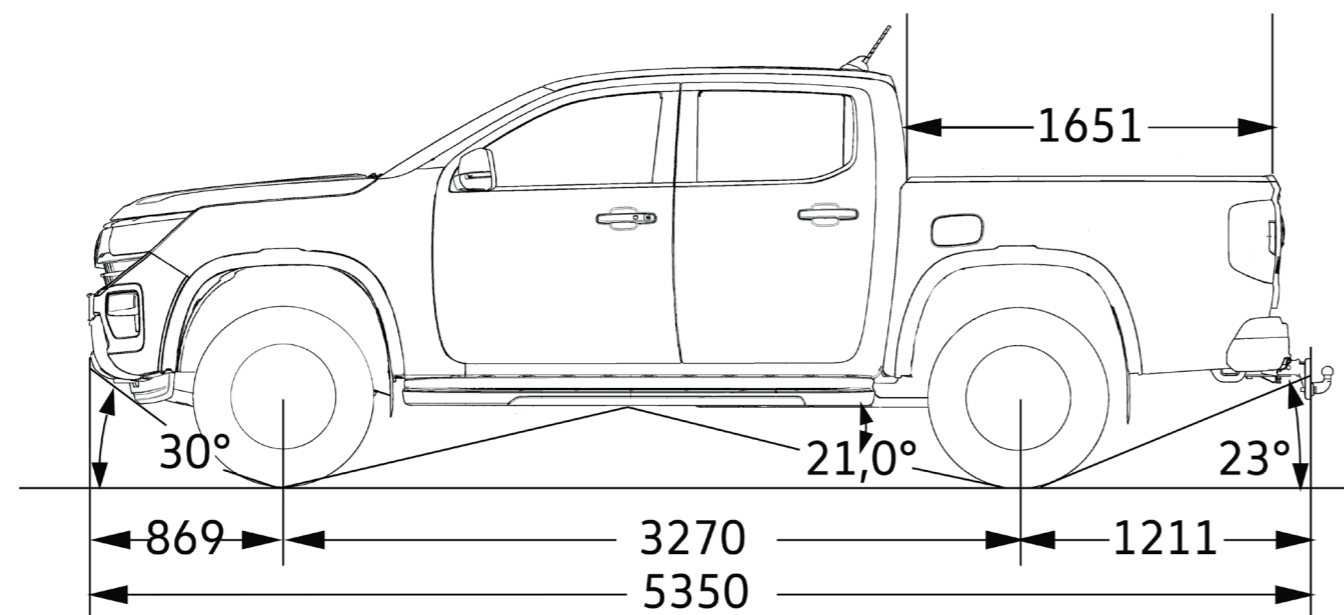

Igazán sokoldalú

Az új Amarok akár 1,19 tonna teherbírással és 3,5 tonnás vontató kapacitással és 350 kg statikus tetőterhelhetőséggel rendelkezik. Az extra széles, opcionálisan csúszásmentes Durabed béleléssel rendelhető rakodófelület a kerékdobok között 1227 mm helyet biztosít egy keresztbe felrakható és erős rögzítésszel rögzíthető EUR raklap számára. Az új Amarok csomagterének használhatósága további opcionális felszerelésekkel fokozható. Ilyen a speciális

rákormányrögzítő rendszer, amely egy-egy sínpart és két zárható csúszóbilincset foglal magába a csomagter belső peremén, melyek egyenként 250 kg súllyal terhelhetők. Továbbá az új Amarok kérhető ablakokkal és szellőzőkkel ellátott, zárható Hardtop-pal is. Az elektromosan mozgatható Rollcover-System platófedél kiváló védelmet nyújt az időjárás ellen és megakadályozza a nem kívánt pillantásokat a csomagterbe.

Gázlómélység 800 mm

Az új Amarok-nál nem csak a méretek változtak meg, hanem a gázlómélység (800 mm) is jelentősen megnőtt (+300 mm) az elődmodellhez képest. Ezek a tulajdonságok mind az új Amarok offroad képességeit erősítik.

Színek



Tiszta fehér szolid fényezés



Csillám bézs metál



Csillám kék metál



Sötétszürke metál



Mélyvörös metál



Középkék metál



Éjfekete metál



Világosszürke metál

Az itt látható képek csak tájékoztató jellegűek, mivel a számítógép képernyőjén a színek nem adhatóak vissza valósághűen.

Kerekek

16 colos acél keréktárcsa
(255/70 R 16 111T abroncsokkal)⁶



Acél keréktárcsa 7 J x 16

17 colos könnyűfém keréktárcsa
(255/70 R 17 112T abroncsokkal)⁶



„Combra” 7.5 J x 17

18 colos könnyűfém keréktárcsa
(255/65 R 18 AT abroncsokkal)⁷



„Amadora” 7.5 J x 18



„Amadora” 7.5 J x 18
fekete lakkozású⁸

20 colos könnyűfém keréktárcsa
(255/55 R 20 110V abroncsokkal)⁷



„Bendigo” 8 J x 20

21 colos könnyűfém keréktárcsa
(275/45 R 21 110V abroncsokkal)^{7,9}



„Varberg” 8.5 J x 21

Megjegyzések

1 A rendszer határainak keretein belül.

2 A 31,24 cm-es (12,3 colos) digitális műszerfal a 2 zónás klímaberendezéssel és a 30,48 cm-es (12 colos) rádió/navigációval kombinálva érhető el.

3 A mobil online szolgáltatások várhatóan 2023 második negyedévével lesznek elérhetők.

4 A We Connect szolgáltatások használatához Volkswagen ID felhasználói fiókra van szüksége, majd felhasználónévvel és jelszóval kell bejelentkeznie a We Connectbe. Továbbá online külön szerződést is kell kötnie a We Connect Basic és We Connect Navigation csomagokra. A VW Connect Basic és VW Connect Navigation esetében a jármű átadását követően 90 nap áll rendelkezésre a jármű myvolkswagen.net/at/de.html oldalon vagy a We Connect ID. alkalmazásban/Volkswagen alkalmazásban (elérhető az App Store-ban és a Google Play Áruházban) történő regisztrációjára, és ezáltal a szolgáltatást a megállapodás tárgyát képező teljes ingyenes időtartam alatt használhatja. A We Connect online mobilszolgáltatások használatát beépített internetkapcsolat teszi lehetővé. Az ingyenes We Connect ID. alkalmazás/VW alkalmazás használatához egy megfelelő iOS vagy Android operációs rendszerű okostelefonra és egy a mobilszolgáltatójával (akár külön e célból) kötött, SIM adatkártyára vonatkozó előfizetői szerződésre van szükség. A csomagokban részletezett egyes We Connect Basic és We Connect Navigation szolgáltatások elérhetősége országonként eltérő lehet és függ a jármű típusától és annak felszereltségi szintjétől. A szolgáltatások a szerződésben rögzített futamidő alatt állnak rendelkezésre, tartalmuk a szerződés időtartama alatt változtatható, ill. beállítható. Bővebb információért keresse fel a connect.volkswagen-we.com oldalt vagy forduljon a kapcsolattartójához a Volkswagen Haszonjárműveknél. A mobiltelefonos tarifákról és feltételekről tájékozódjon mobilszolgáltatójánál.

5 Az elektromosan mozgatható Rollcover-System platófedél a Style felszereltségi szinttől rendelhető

6 Teljes értékű acél pótkerékkel

7 Teljes értékű könnyűfém pótkerékkel

8 Csak a PanAmericana felszereltségi szintnél rendelhető

9 Csak az Aventura felszereltségi szintnél rendelhető

Az új Amarok

Kiadás dátuma: 2023. május
Változtatások és hibák joga fenntartva.

vwh.hu

Az Ön Volkswagen partnere:

A jelen szórólapon szereplő járművek részben felár ellenében rendelhető speciális felszereltséggel rendelkeznek. A felszereltségre és műszaki adatokra vonatkozó összes információ a nyomdába adás időpontjában meglévő ismereteknek felel meg. A mindenkor Volkswagen partner örömmel ad tájékoztatást az országonkénti eltérésekről. Fenntartjuk a módosítás jogát.