



Новият Multivan

Цена листа и технически данни
за моделна година 2024



Модели.

	Двигател	Задвижване	Бр. предавки, скоростна кутия	кВт./к.с.	Гориво	Разход на гориво комб. л/100км кВтч/100км	CO2 емисии, комб. g/ km	Клас Ефективност	Код	Цена
Multivan 7	2.0 TSI OPF	предно	7DSG	150/ 204	бензин	7.7 - 7.6	175	С - В	STMB37WW	97 255,-
	2.0 TDI SCR	предно	7DSG	110/ 150	дизел	7,8	167	A	STMB47WW	94 250,-
Multivan 7 дълга база	2.0 TSI OPF	предно	7DSG	150/ 204	бензин	7,7	175	С - В	STNB37WW	100 155,-
	2.0 TDI SCR	предно	7DSG	110/ 150	дизел	7,9	167	A	STNB47WW	97 155,-
Multivan 7 Life	2.0 TSI OPF	предно	7DSG	150/ 204	бензин	7.7 - 7.6	175	С - В	STMG37WW	101 275,-
	2.0 TDI SCR	предно	7DSG	110/ 150	дизел	6,5	169	A+	STMG47WW	99 130,-
Multivan 7 Life дълга база	2.0 TSI OPF	предно	7DSG	150/ 204	бензин	7,7	175	С - В	STNG37WW	104 180,-
	2.0 TDI SCR	предно	7DSG	110/ 150	дизел	8.0	169	A+	STNG47WW	102 030,-
Multivan 7 Style	2.0 TSI OPF	предно	7DSG	150/ 204	бензин	7.7 - 7.6	175	С - В	STMH37WW	112 980,-
	2.0 TDI SCR	предно	7DSG	110/ 150	дизел	8.0	169	A	STMH47WW	111 840,-
Multivan 7 Style дълга база	2.0 TSI OPF	предно	7DSG	150/ 204	бензин	7,7	175	С - В	STNH37WW	115 890,-
	2.0 TDI SCR	предно	7DSG	110/ 150	дизел	8.0	169	A	STNH47WW	114 745,-

Всички посочени цени са необвързващо препоръчителни, некартелни и ориентировъчни цени, с включени 20% ДДС и транспортни разходи.

Моля, имайте предвид, че някои опции подлежат на задължително комбиниране и/или не могат да се комбинират. Моля, дискутирайте индивидуалните си изисквания с оторизиран дилър на Volkswagen Лекотоварни автомобили. Само Вашият дилър може да провери изискванията за комбиниране на оборудване, както и коректността и пълнотата на данните в системата, която стои на негово разположение. Определени допълнителни или специални оборудвания могат да доведат до удължен срок на доставка.

Отбелязаните тук диапазони на полезните товари са определени като са взети предвид възможностите за избор или отказ на опции или други обхванати позиции, които не спадат към обхвата на серийното оборудване или услуги. Реалният полезен товар на даден автомобил, който се изчислява като разлика между допустимото общо тегло и собственото тегло, може да се установи единствено чрез претеглянето на конкретен автомобил.

TSI® и DSG® са запазени търговски марки на Volkswagen AG и други дружества на Volkswagen Gruppe в Германия и други страни.

Фактът, че съответният символ не е обозначен със ® в този документ не следва да се тълкува, че същият не е запазен търговски знак и/или че този знак може да се използва без предварителното писмено съгласие на Volkswagen AG. Продуктовото наименование AdBlue® е запазена марка на Verband der Automobilindustrie e.V. (VDA). iPod/ iPad/ iPhone е марка на Apple Inc.

Нашите автомобили са оборудвани серийно с летни гуми.

Всички данни в този документ отговарят на информацията, известна към момента на издаването му. Възможни са грешки и промени в цените.

Тази ценова листа е валидна от: 11.4.2024 г.

Запазено право на промени.

Обозначения: TSI - бензинов двигател с турбовпръскване, турбина и/ или компресор; DSG - автоматична трансмисия с два съединителя; OPF - филтър за твърди частици при бензинови двигатели

Показаните в изображението превозни средства могат да се различават в някои детайли от актуалните предназначени за България доставки. Част от показаното представлява опционално оборудване, което се доставя срещу доплащане.

Ред места номерация:

* Първи ред места= седалки в кабината на водача

* Втори ред места= първи ред места в пътническата зона

* Трети ред места= втори ред места в пътническата зона

* Четвърти ред места= трети ред места в пътническата зона



Серийно оборудване.

		Multivan	Life	Style
Каросерия	Външни огледала в гланцово черно	●	●	●
	Емблема "Multivan" на калника и задната клапа			●
	Задна клапа с остъкляване	●		
	Задна клапа с остъкляване и помощ при затваряне		●	●
	Лайстна между фаровете в гланцово черно	●		
	Лайстна между фаровете в гланцово черно с две хромирани ленти		●	
	Лайстна между фаровете, осветена			●
	Ламинирано челно стъкло	●	●	●
	Резервоар - ок. 60л.	●	●	●
	Странична дясна и лява плъзгаща врата	●		
	Странична дясна и лява плъзгаща врата с помощ при затваряне		●	
	Странична електрическа дясна и лява плъзгаща врата			●
	Странично фиксирано остъкляване	●	●	●
	Тонирани стъкла	●	●	●
	Хромирана лайстна от двете страни на автомобила и отзад			●
	Ходова част	Аварийен комплект	●	●
Алуминиеви джанти "Dundrod" 6.5J x 17, сребристи и гуми 235/55 R17 103H XL с оптимизирано пътно съпротивление - при 150-kW-TSI		●	●	
Алуминиеви джанти "Dundrod" 6.5J x 17, черни и гуми 235/55 R17 103H XL с оптимизирано пътно съпротивление				●
Алуминиеви джанти "Syraкус" 6.5J x 16, сребристи и гуми 215/65 R16 102H XL с оптимизирано пътно съпротивление - при 100-kW-TSI/ 110-kW-TDI			●	
Дискови спирачки предни и задни 16" - при 100-kW-TSI/ 110-kW-TDI		●	●	●
Дискови спирачки предни 17" и задни 16" - при 150-kW-TSI		●	●	●
Индикатор за налягането в гумите		●	●	●
Марка гуми по преценка на производителя		●	●	●
Секретни болтове за колела - при Multivan само при 150-kW-TSI		●	●	●
Стоманени джанти 6.5J x 16" и гуми 215/65 R16 102H XL с оптимизирано пътно съпротивление - при 100-kW-TSI/ 110-kW-TD		●		
Тасове 16" - при 100-kW-TSI/ 110-kW-TDI		●		
Безопасност		IQ.Light матрични LED-фарове с LED-дневни светлини		
	LED задни светлини	●	●	●
	LED предни фарове с LED дневни светлини	●	●	
	Асистент за аварийно спиране при насрещно идващ автомобил при ляв завой	●	●	●

Серийно оборудване.

		Multivan	Life	Style
Безопасност	Асистент за поддържане на лентата "Lane Assist"	●	●	●
	Въздушни възглавници за предните места, на мястото до водача с възможност за деактивиране	●	●	●
	Въздушни странични възглавници и въздушни възглавници за главата за водача и мястото до водача, въздушни възглавници тип "завеса" за външните места в пътническата зона и централна въздушна възглавница	●	●	●
	Вътрешно огледало за обратно виждане	●		
	Вътрешно огледало за обратно виждане с автоматично затъмняване		●	●
	Дневни светлини с автоматичен контрол	●		
	Дневни светлини с автоматичен контрол, с функция "Coming home & Leaving home"		●	●
	Камера за задно виждане "Rear View"			●
	Мультиколизийна спирачка	●	●	●
	Предупредителен сигнал и светлинна индикация за непоставен колан за всички седалки	●	●	●
	Светлини за лошо време			●
	Система за наблюдение на зоната пред автомобила "Front Assist" с вкл. функция за аварийно спиране и система за разпознаване на пешеходци и велосипедисти	●	●	●
	Система за разпознаване на пътните знаци	●	●	●
	Система за разпознаване на умората	●	●	●
	Парк-пилот с предни и задни сензори	●	●	
	Система за самопаркиране "Park Assist" и парк-пилот с предни и задни сензори			●
	Превенция за шофиране под влияние на алкохол	●	●	●
	Триточкови задни колани с обтегач	●	●	●
	Триточкови предни колани с настройка по височина и обтегач	●	●	●
Интериор	Амбиентно осветление (30 цвята) и осветление около задната клапа			●
	Без седалки в трети ред места	●		
	Две отделни седалки във втори ред места		●	●
	Декоративна лайсна "Dark Silver Brushed"		●	
	Декоративна лайсна "Dark Woodgrain Optic"			●
	Декоративна лайсна "Scale Light Gray"	●		
	Жабка без осветление, заключваща се	●		
	Жабка с осветление		●	●
	Мултифункционален кожен волан	●	●	●
	Подлакътници за предните седалки, от двете страни, електрическа лумбална опора и сгъваеми масички		●	●
	Подлакътници от вътрешната страна на седалките във втори ред места		●	●
	Подово покритие от износостойчив мокет в пътническата зона	●	●	●
	Преградна мрежа	●		
	Разделител за багажното отделение (товароносимост 20 кг), куки за чанта и мрежа за багаж	●	●	●
	Седалка за водача и пътника до него с настройка по височина	●	●	●
	Сенници с вградено огледало	●		
Сенници с вградено огледало и осветление		●	●	

Серийно оборудване.

		Multivan	Life	Style
Интериор	Стелки за кабината на водача, текстилни		●	●
	Тапицерия на седалките, двуцветна - текстил "Ribella"		●	
	Тапицерия на седалките, двуцветна - текстил "Bright Dots"	●		
	Тапицерия на седалките, двуцветна - средна част на седалките в ArtVelours, странична опора в оптика кожа			●
	Три отделни седалки в трети ред места		●	●
	Три отделни седалки във втори ред места	●		
	Чекмеджета под външните седалките в пътническата зона и 2 контейнера за отпадъци		●	●
Функционално оборудване	2 бр. USB-C отпред (45W)	●		
	2 бр. USB-C отпред и 4 бр. USB-C за зареждане в пътническата зона (45W)		●	●
	2 дистанционни ключа	●	●	●
	App-Connect, wireless (wireless функцията е съвместима само с Apple Carplay и Android Auto)	●	●	●
	Bluetooth за връзка с мобилен телефон	●	●	●
	Алармена система с обемни датчици и сензор против изтегляне	●	●	●
	Аудио система "Ready 2 Discover" с 10" цветен сензорен дисплей, 8 тонколони	●	●	●
	Гласово управление и гласов усилвател	●	●	●
	Дигитален кокпит - при 150-kW-TSI; 110-kW-TDI	●	●	
	Дигитален кокпит Pro			●
	Дигитално радиоприемане DAB+	●	●	●
	Динамично регулиране на височината на предните фарове, динамично осветяване на завоя			●
	Динамично регулиране на дългите светлини "Dynamic Light Assist"			●
	Допълнителен отоплител - не при Multivan TSI	●	●	●
	Електронен имобилайзер	●	●	●
	Емисионна норма Euro 6EA	●	●	●
	Задна клапа с помощ при затваряне и отваряне отвътре		●	●
	Задно стъкло с отопление, чистачка и дюза за измиване	●	●	●
	Изпълнение за непушачи	●	●	●
	Кабел за зареждане от контакт в домакинството - при 160-kW-eHybrid	●	●	●
	Климатик	●		
	Климатик, преден и допълнителен отоплител за пътническата зона		●	
	Отопление на седалките в първи ред места с отделно регулиране			●
	Осветление около предните врати	●	●	
	Осветление около предните врати с проекция на лого Multivan силует			●
	Ръчно регулиране на височината на предните фарове	●	●	
	Предиктивен скоростноограничител	●	●	●
	Електронна система за круиз контрол (CCS)	●	●	●

Серийно оборудване.

		Multivan	Life	Style
Функционално оборудване	Тризоначен климатроник "Air Care Climatronic", с отделно регулиране в пътническата зона			●
	Функция за спешни повиквания eCall	●	●	●
	Централно заключване с безключово стартиране на двигателя "Keyless", без Safelock	●	●	
	Централно заключване с безключово стартиране на двигателя "Keyless", със Safelock			●
	Чистачки с регулируеми интервали, предни	●		
	Чистачки с регулируеми интервали, предни и сензор за дъжд		●	●

Допълнително оборудване.

		Код	Multivan	Life	Style
Multivan Edition	<p>Пакет "Edition":</p> <ul style="list-style-type: none"> - Затъмнени стъкла в пътническата зона, до 65% поглъщане на светлина - LED затъмнени задни светлини - Осветление около предните врати с проекция на лого Multivan силует <p>- изисква код Z2H/ Z4C, Z0G/ Z0H, S5X - изисква цвят B42T/ J22T/ K92T/ X32T/ 4M2T/ 8E2T</p>	Z3D	-	576,-	-
Аптечка	Аптечка, триъгълник и жилетка	1T9	71,-	71,-	71,-
Асистиращи системи	<p>Пакет асистиращи системи "Basic":</p> <ul style="list-style-type: none"> - система за автоматичен контрол на дистанцията ACC (Adaptive Cruise Control) - асистент при смяна на лентата на движение "Side Assist" и асистент при излизане от паркомясто и предупредителен сигнал за приближаващо превозно средство при излизане от автомобила - Car2X технология 	Z2M	1 690,-	1 690,-	1 690,-
	<p>Пакет "Travel Assist & Emergency Assist":</p> <ul style="list-style-type: none"> - Travel Assist, Emergency Assist и система за поддържане на лентата на движение Lane Assist - асистент при смяна на лентата на движение "Side Assist" и асистент при излизане от паркомясто и предупредителен сигнал за приближаващо превозно средство при излизане от автомобила - система за автоматичен контрол на дистанцията ACC (Adaptive Cruise Control) - Car2X технология 	Z2O	2 453,-	2 453,-	2 453,-
	Система за самопаркиране "Park Assist", парк-пилот с предни и задни сензори и камера за задно виждане "Rear View"	P2F	1 037,-	1 037,-	-
	Система за самопаркиране "Park Assist", парк-пилот с предни и задни сензори и камера за задно виждане "Rear View", теглич с електрическо освобождаване и механично фиксиране вкл. асистент за маневриране с ремарке "Trailer Assist" - само при 2.0 TDI 110 kW	Z2Q	2 938,-	2 938,-	1 872,-
	Система за проактивна защита на пътниците	7W7	294,-	294,-	294,-
Волан	<p>Мултифункционален кожен волан с отопление</p> <p>- изисква код Z2O</p>	2FT	-	285,-	285,-
Врати	Задна клапа с помощ при затваряне и отваряне отвътре	ZEA	218,-	●	●
	Задна електрическа клапа	ZEB	1 328,-	1 108,-	1 108,-
	<p>Базов пакет "Easy Open":</p> <ul style="list-style-type: none"> - Задна електрическа клапа с функции "Easy Open" & "Easy Close" - Странична електрическа дясна и лява плъзгаща врата с функция "Easy Open" - изисква код 4K5/ 4K6 	PT3	3 819,-	3 435,-	1 584,-
	Странична дясна и лява плъзгаща врата с помощ при затваряне	ZT0	379,-	-	-
	Странична електрическа дясна и лява плъзгаща врата	PT1	2 274,-	1 895,-	●
	Странична електрическа дясна и лява плъзгаща врата в комбинация с пакет Z3A	PT1	1 895,-	-	-
	<p>Пакет "Easy open":</p> <ul style="list-style-type: none"> - странична електрическа дясна и лява плъзгаща врата с функция "Easy Open" - задна електрическа клапа с функции "Easy Open" & "Easy Close" - безконтактно централно заключване и безключово стартиране на двигателя "Keyless Advance", без Safelock - осветление около задната клапа и амбиентно осветление (30 цвята) 	ZED	-	4 618,-	-
Декоративна лайсна	Декоративна лайсна "Dark Silver Brushed"	5MB	-	●	0,-

Допълнително оборудване.

	Код	Multivan	Life	Style
Гуми и джанти				
Алуминиеви джанти "Syrakus" 6.5J x 16 и гуми 215/65 R16 102H XL с оптимизирано пътно съпротивление - при 100-kW-TSI/ 110-kW-TDI	Z0B	1 114,-	-	-
Алуминиеви джанти "Dundrod" 6.5J x 17, сребристи и гуми 235/55 R17 103H XL с оптимизирано пътно съпротивление - при 100-kW-TSI/ 110-kW-TDI	Z0C	2 415,-	1 299,-	-
Алуминиеви джанти "Dundrod" 6.5J x 17, черни и гуми 235/55 R17 103H XL с оптимизирано пътно съпротивление - при 100-kW-TSI/ 110-kW-TDI	Z0D	2 721,-	1 604,-	●
Алуминиеви джанти "Dundrod" 6.5J x 17, черни и гуми 235/55 R17 103H XL с оптимизирано пътно съпротивление - при 150-kW-TSI/ 160-kW-eHybrid	Z0D	309,-	309,-	●
Алуминиеви джанти "Toshima" 7.5J x 18, сребристи и гуми 235/50 R18 101H XL с оптимизирано пътно съпротивление - при 100-kW-TSI/ 110-kW-TDI	Z0E	-	2 506,-	902,-
Алуминиеви джанти "Toshima" 7.5J x 18, сребристи и гуми 235/50 R18 101H XL с оптимизирано пътно съпротивление - при Life 150-kW-TSI/ 160-kW-eHybrid	Z0E	-	1 211,-	902,-
Алуминиеви джанти "Toshima" 7.5J x 18, антрацит и гуми 235/50 R18 101H XL с оптимизирано пътно съпротивление - при 100-kW-TSI/ 110-kW-TDI	Z0F	-	2 506,-	902,-
Алуминиеви джанти "Toshima" 7.5J x 18, антрацит и гуми 235/50 R18 101H XL с оптимизирано пътно съпротивление - при Life 150-kW-TSI/ 160-kW-eHybrid	Z0F	-	1 211,-	902,-
Алуминиеви джанти "Toshima" 7.5J x 18, черни и гуми 235/50 R18 101H XL с оптимизирано пътно съпротивление - при 100-kW-TSI/ 110-kW-TDI	Z0H	-	2 506,-	902,-
Алуминиеви джанти "Toshima" 7.5J x 18, черни и гуми 235/50 R18 101H XL с оптимизирано пътно съпротивление - при Life 150-kW-TSI/ 160-kW-eHybrid	Z0H	-	1 211,-	902,-
Алуминиеви джанти "Halmstad" 8J x 19, черни и гуми 245/45 R19 102H XL с оптимизирано пътно съпротивление - при 100-kW-TSI/ 110-kW-TDI	Z0G	-	3 740,-	2 136,-
Алуминиеви джанти "Halmstad" 8J x 19, черни и гуми 245/45 R19 102H XL с оптимизирано пътно съпротивление - при Life 150-kW-TSI/ 160-kW-eHybrid	Z0G	-	2 445,-	2 136,-
Всесезонни гуми 235/55 R17 с оптимизирано пътно съпротивление - изисква код Z0C/ Z0D	H3G	509,-	512,-	-
Всесезонни гуми 235/50 R18 с оптимизирано пътно съпротивление - изисква код Z0F/ Z0E/ Z0H	J61	-	509,-	512,-
Пълноразмерно стоманено резервно колело - при 100-kW-TSI/ 110-kW-TDI - не се комбинира с алуминиеви джанти; изисква код 1S1	1G2	233,-	-	-
Пълноразмерно алуминиево резервно колело - изисква код 1S1 и алуминиеви джанти	1G3	606,-	606,-	606,-
Крик - изисква код 1G2/ 1G3	1S1	95,-	95,-	95,-

Допълнително оборудване.

		Код	Multivan	Life	Style
Инфотеймънт - Аудио и навигация	Навигационна система "Discover Pro" с 10" цветен сензорен дисплей, Streaming & Internet - изисква R27	7UY	2 163,-	2 163,-	2 163,-
	Озвучителна система "Harman Kardon": 16-канален усилвател, 13 високоговорителя, суббуфер, 840 W обща мощност	9VV	-	2 553,-	2 553,-
	2 бр. USB-C отпред и 4 бр. USB-C за зареждане в пътническата зона (45W)	U9E	227,-	●	●
Инфотеймънт - We Connect или VW Connect	VW Connect Plus за период от 1 година - изисква код 7UY				
	<i>За използване на We Connect или VW Connect услугите е необходимо да имате Volkswagen ID и да се регистрирате с потребителско име и парола в We Connect или VW Connect портал. Също така е необходимо да сключите отделен договор с Volkswagen AG online. След получаването на автомобила клиентът разполага с 90 дни, за да регистрира автомобила си на www.portal.volkswagen-we.com. Наличността на услугите може да се различава в различните държави. Тези услуги са на разположение само в рамките на договорения срок и подлежат на промени.</i>	R27	0,-	0,-	0,-
Инфотеймънт - Телефон	Bluetooth за връзка с мобилен телефон "Comfort" с функция индуктивно зареждане на телефона	9IJ	867,-	864,-	864,-
Калобрани	Калобрани, предни и задни	6N2	330,-	330,-	330,-
Ключове	4 дистанционни ключа	8QM	118,-	118,-	118,-
Маса	Мултифункционална маса/ централна конзола с три поставки за чаши	1U3	1 272,-	1 272,-	1 272,-
Дигитален кокпит	Дигитален кокпит Pro	7J2	570,-	570,-	●
	Head up дисплей - изисква код 7J2; при Multivan изисква и код Z4A/ Z2H	KS1	2 306,-	2 306,-	2 306,-
Обозначения	Емблема "Bulli" на калника, без обозначение на модел отзад	ONP	147,-	147,-	147,-
	Емблема "Multivan" на калника и задната клапа	2RA	-	147,-	●
Осветление	Амбиентно осветление (30 цвята) и осветление в зоната на краката във втори ред места	QQ3	-	773,-	●
	Осветление около предните врати с проекция на лого Multivan силует	9TJ	-	191,-	●
Остъкляване	Ламинирано челно стъкло с отопление - при Multivan изисква код Z2H/ Z4A	4GX	465,-	465,-	465,-
	Плъзгащо дясно и ляво стъкло в страничната врата и затъмнени стъкла в пътническата зона, до 65% поглъщане на светлина	Z8A	1 836,-	1 836,-	1 836,-
	Плъзгащо дясно и ляво стъкло в страничната врата и затъмнени стъкла в пътническата зона, до 65% поглъщане на светлина в комбинация с код Z3D	Z8A	-	1 176,-	-
	Затъмнени стъкла в пътническата зона, до 65% поглъщане на светлина	QC1	664,-	664,-	664,-
	Затъмнени стъкла в пътническата зона, до 90% поглъщане на светлина - не се комбинира с код Z8A	QC3	873,-	873,-	873,-
	Затъмнени стъкла в пътническата зона, до 90% поглъщане на светлина в комбинация с код Z3D	QC3	-	206,-	-
	Акустичен пакет: Затъмнени шумоизолирани стъкла в пътническата зона, до 65% поглъщане на светлина - не се комбинира с код Z8A	QL6	-	-	1 240,-
	Акустичен пакет: Затъмнени шумоизолирани стъкла в пътническата зона, до 65% поглъщане на светлина - не се комбинира с код Z8A	P8B	1 240,-	1 240,-	-
Акустичен пакет в комбинация с код Z3D	P8B	-	579,-	-	
Отделения за вещи	Чекмеджета под външните седалките в пътническата зона и 2 контейнера за отпадъци	QE4	236,-	●	●

Допълнително оборудване.

		Код	Multivan	Life	Style
Отопление и климатизация	Климатик, преден и допълнителен отоплител за пътническата зона - изисква код ZBA/ ZBB/ ZBD/ ZBE ; - при Multivan TSI изисква код 7VL/ 9M5	KC2	0,-	●	-
	Тризонален климатроник "Air Care" с допълнително управление за пътническата зона - при Multivan TSI изисква код 7VL/ 9M5	9AH	2 386,-	2 386,-	●
	Воден отоплител с таймер и дистанционно управление	7VL	2 750,-	2 750,-	2 750,-
	Отопление на седалките в първи ред места с отделно регулиране	4A3	867,-	867,-	●
	Отопление на седалките в първи ред места и външните седалки в пътническата зона, с отделно регулиране	4A4	-	2 218,-	1 355,-
Пакет за пушачи	Пепелник и запалка	9JC	86,-	86,-	86,-
Пакети	Пакет Top: - панорамен покрив - IQ.Light Матрични LED фарове с LED дневни светлини - динамично регулиране на дългите светлини "Dynamic Light Assist" - динамично регулиране на предните фарове, динамично осветяване на завоя - светлини за лошо време - LED затъмнени задни светлини - дневни светлини с автоматичен контрол, с функция "Coming home & Leaving home" - предни чистачки с регулируеми интервали и сензор за дъжд - вътрешно огледало за задно виждане с автоматично затъмняване - сенници с вградени огледала - при Multivan изисква 7VL/ 9M5 само при TSI	Z2H	6 522,-	5 796,-	-
Пакети	Пакет "Семейство": - чекмеджета под външните седалките в пътническата зона и 2 контейнера за отпадъци - мултифункционална маса/ централна конзола с три поставки за чаши - плъзгащо дясно и ляво стъкло в страничната врата - затъмнени стъкла в пътническата зона, до 65% поглъщане на светлина - странична дясна и лява плъзгаща врата с помощ при затваряне - не се комбинира с код ZT0/ Z8A	Z3A	3 164,-	-	-
Панорамен покрив	Панорамен стъклен покрив - при Life изисква код 9AH	3FG	-	2 110,-	2 110,-
Подово покритие	Стелки за кабината на водача	0TC	80,-	●	●
	Подово покритие от синтетичен материал - дървесен декор в пътническата зона - само при дълга база; при Style изисква код 5MB	5BE	720,-	720,-	720,-
Преградна мрежа/ Разделител за багажник	Преградна мрежа - серийно оборудване при Multivan 160-kW-eHybrid	3CX	406,-	406,-	406,-
	Разделител за багажното отделение (товароносимост 20 кг), куки за чанта и мрежа за багаж - серийно оборудване при Multivan къса база 160-kW-eHybrid, при къса база	3U3	379,-	-	-
	Разделител за багажното отделение (товароносимост 20 кг), куки за чанта и мрежа за багаж - при дълга база	3U3	473,-	-	-

Допълнително оборудване.

		Код	Multivan	Life	Style
Светлина и видимост	Пакет Светлина: - асистент за регулиране на дългите светлини "Light Assist" - динамично регулиране височината на предните фарове - светлини за лошо време, включително и при завой	Z4E	-	512,-	-
	Пакет "Светлина и Видимост": - вътрешно огледало за задно виждане с автоматично затъмняване - асистент за регулиране на дългите светлини "Light Assist" - предни чистачки с регулируеми интервали и сензор за дъжд - динамично регулиране височината на предните фарове - светлини за лошо време - дневни светлини с автоматичен контрол, с функция "Coming home & Leaving home" - не се комбинира с Z4F	Z4D	844,-	-	-
	Пакет IQ.Light: - вътрешно огледало за задно виждане с автоматично затъмняване - динамично регулиране на дългите светлини "Dynamic Light Assist" - IQ.Light матрични LED-фарове с LED-дневни светлини - чистачки с регулируеми интервали, предни и сензор за дъжд - динамично регулиране на предните фарове, динамично осветяване на завоя - светлини за лошо време - дневни светлини с автоматичен контрол, с функция "Coming home & Leaving home" - не се комбинира с Z4D	Z4F	2 941,-	-	-
	Амбиентно осветление (30 цвята) и осветление около задната клапа, вкл. осветление в зоната на краката във втори ред седалки	Z4G	-	797,-	-
	Пакет IQ.Light: - IQ.Light Матрични LED-фарове с LED-дневни светлини - динамично регулиране на дългите светлини "Dynamic Light Assist" - динамично регулиране на предните фарове, динамично осветяване на завоя - светлини за лошо време	Z4C	-	2 524,-	-
	Лайстна между фаровете, осветена - при Life изисква пакет Z2H/ Z4C	6KF	-	606,-	-
Седалки	ergoComfort предни седалки с електрическа настройка, 4-посочна настройка на подглавника, с функция "Масаж" и "Памет" за седалката на водача, двуцветна тапицерия - средна част на седалките в ArtVelours, странична опора в оптика кожа - изисква код 4A3/ 4A4	ZBG	-	5 303,-	2 988,-
	ergoComfort предни седалки с активна вентилация, електрическа настройка, 4-посочна настройка на подглавника, с функция "Масаж" и "Памет" за седалката на водача, двуцветна тапицерия перфорирана кожа "Savona" - изисква код 4A3/ 4A4	ZBH	-	9 894,-	7 535,-
	Двуцветна тапицерия - средна част на седалките кожа "Savona", странична опора в оптика кожа - при Life изисква код 4A3/ 4A4 - не се комбинира с код ZBG/ ZBH	N0K	-	6 340,-	4 028,-
	Подлакътници за предните седалки, от двете страни, електрическа лумбална опора и сгъваеми масички - изисква код QE4/ Z3A	4S1	1 023,-	●	●
	Двуцветна тапицерия - средна част на седалките в ArtVelours, странична опора в оптика кожа - изисква код 4A3/ 4A4	N2S	-	2 315,-	●

Допълнително оборудване.

		Код	Multivan	Life	Style
Седалки в пътническа част	Пакет 6 места= 2-1-3: - единична седалка във втори ред - три отделни седалки в трети ред - изисква код KC2/ 9AH	ZBA	841,-	-	-
	Пакет 6 места= 2-1-3: - единична седалка във втори ред с подлакътник от вътрешната страна - три отделни седалки в трети ред с подготовка за подлакътник от вътрешната страна	ZBI	-	- 814,-	- 814,-
	Пакет 6 места= 2-1-3: - единична седалка във втори ред с подлакътник от двете страни и сгъваема масичка на облегалката отзад - три отделни седалки в трети ред с подготовка за подлакътник от вътрешната страна	ZBJ	-	- 559,-	- 559,-
	Пакет 6 места= 2-2-2: - две отделни седалки във втори ред - две отделни седалки в трети ред - изисква код KC2/ 9AH	ZBB	703,-	-	-
	Пакет 6 места= 2-2-2: - две отделни седалки във втори ред с подлакътник от вътрешната страна - две отделни седалки в трети ред с подготовка за подлакътник от вътрешната страна	ZBK	-	- 532,-	- 532,-
	Пакет 6 места= 2-2-2: - две отделни седалки във втори ред с подлакътник от двете страни и сгъваема масичка на облегалката отзад - две отделни седалки в трети ред с подлакътник от вътрешната страна	ZBL	-	- 197,-	- 197,-
	Пакет 6 места Vis-a-Vis= 2-2-2: - две отделни седалки с вграден колан, без подлакътници, обратно на посоката на движение във втори ред - две отделни седалки в трети ред - изисква код KC2/ 9AH - не се комбинира с код 4A4	ZBC	1 035,-	-	-
	Пакет 6 места Vis-a-Vis= 2-2-2: - две отделни седалки с вграден колан, без подлакътници, обратно на посоката на движение във втори ред - две отделни седалки в трети ред с подлакътник от вътрешната страна - не се комбинира с код 4A4	ZBM	-	- 203,-	- 203,-
	Пакет 7 места= 2-2-3: - две отделни седалки във втори ред - три отделни седалки в трети ред - изисква код KC2/ 9AH	ZBD	1 687,-	●	●
	Пакет 7 места= 2-2-3: - две отделни седалки във втори ред с подлакътник от двете страни и сгъваема масичка на облегалката отзад - три отделни седалки в трети ред с подготовка за подлакътник от вътрешната страна	ZBN	-	335,-	335,-

Допълнително оборудване.

		Код	Multivan	Life	Style
Теглич	Теглич със стабилизация при теглене в състав, прибиращ се, с електрическо освобождаване	1M6	-	1 751,-	1 751,-
Ходова част	Динамично окачване - при Multivan/ Life 100-kW-TSI/ 110-kW-TDI изисква код 1LB	2MH	597,-	597,-	597,-
	Адаптивна система за регулиране на окачването DCC - при Multivan/ Life изисква код Z2H/ Z4E/ Z4D/ Z4F/ Z4E - при Multivan/ Life 100-kW-TSI/ 110-kW-TDI изисква код Z0C/ Z0D/ Z0E/ Z0F/ Z0G/ Z0H - не се комбинира с код Z0B	Z7A	2 512,-	2 512,-	2 512,-
	Адаптивна система за регулиране на окачването DCC и динамично окачване - при Multivan/ Life изисква код Z2H/ Z4E/ Z4C/ Z4D/Z4F - при Multivan/ Life 100-kW-TSI/ 110-kW-TDI изисква код Z0C/ Z0D/ Z0E/ Z0F/ Z0G/ Z0H и код 1LB; при Style код 1LB - не се комбинира с код Z0B	Z7B	3 108,-	3 108,-	3 108,-
	Дискови спирачки предни 17" и задни 16" - серийно оборудване при 150-kW-TS/ 160-kW-eHybrid - при Multivan/ Life изисква код Z0C/ Z0D/ Z0E/ Z0F/ Z0G/ Z0H	1LB	265,-	265,-	265,-
Хромирани елементи	Хромирана лайстна от двете страни на автомобила и отзад - изисква двуцветно лаково покритие	QJ1	0,-	0,-	●
Централно заключване	Централно заключване с безключово стартиране на двигателя "Keyless", със Safelock	4I6	0,-	0,-	●
	Безконтактно централно заключване и безключово стартиране на двигателя "Keyless Advanced", без Safelock	4K5	876,-	876,-	876,-
	Безконтактно централно заключване и безключово стартиране на двигателя "Keyless Advanced", без Safelock в комбинация с код PT3	4K5	0,-	0,-	0,-
	Безконтактно централно заключване и безключово стартиране на двигателя "Keyless Advanced", със Safelock	4K6	876,-	876,-	876,-
	Безконтактно централно заключване и безключово стартиране на двигателя "Keyless Advanced", със Safelock в комбинация с код ZED	4K6	-	0,-	-
	Безконтактно централно заключване и безключово стартиране на двигателя "Keyless Advanced", със Safelock в комбинация с код PT3	4K6	0,-	0,-	0,-

Лакови покрития.

		Код	Multivan	Life	Style
Универсален лак	Сив/ Pure Grey	J2J2	0,-	0,-	0,-
	Бял/ Candy White	B4B4	468,-	468,-	468,-
Лаково покритие металик	Сив/ Reflex Silver	8E8E	1 895,-	1 895,-	1 895,-
	Сив/ Monosilver Grey	K9K9	1 895,-	1 895,-	1 895,-
	Сив/ Indium Grey	X3X3	1 895,-	1 895,-	1 895,-
	Син/ Starlight Blue	3S3S	1 895,-	1 895,-	1 895,-
	Меден бронз/ Copper Bronze	5A5A	1 895,-	1 895,-	1 895,-
	Син/ Medium Blue	Y5Y5	1 895,-	1 895,-	1 895,-
	Червен/ Fortana Red	I9I9	1 895,-	1 895,-	1 895,-
	Оранжев/ Energetic Orange	4M4M	1 895,-	1 895,-	1 895,-
Лаково покритие перлен ефект	Черен/ Deep Black	2T2T	1 895,-	1 895,-	1 895,-
Двуцветно лаково покритие	Черен - Червен/ Deep Black Pearlscent - Fortana Red Metallic - изисква код QJ1	9336	5 526,-	5 526,-	5 526,-
	Сив - Оранжев/ Monosilver Metallic - Energetic Orange Metallic - изисква код QJ1	9216	5 526,-	5 526,-	5 526,-
Универсален лак/ лаково покритие металик - черен таван	Бял/ Candy White - черен таван	B42T	-	468,-	-
	Сив/ Pure Grey - черен таван	J22T	-	0,-	-
	Сив/ Monosilver Grey - черен таван	K92T	-	1 895,-	-
	Сив/ Indium Grey - черен таван	X32T	-	1 895,-	-
	Сив/ Reflex Silver - черен таван	8E2T	-	1 895,-	-
	Оранжев/ Energetic Orange - черен таван	4M2T	-	1 895,-	-

Технически данни.

Двигатели.

Брой цилиндри	4-цилиндров бензинов двигател/ 4
Подготовка на горивната смес/система на впръскване	Директно впръскване / Турбокомпресор
Работен обем, см ³	1,498
Мощност, kW (к.с.) при обороти min ⁻¹	100 (136) при 5.000 - 6.000
Въртящ момент, макс., Nm/обороти min ⁻¹	220/ 1.750 - 3.500
Емисионна норма	Euro 6d-ISC-FCM
Гориво	Супер безоловен, RON 95 съгл. DIN EN 228 ¹⁾
Скоростна кутия	7-ст. автоматична скоростна кутия с двоен съединител DSG
Тип задвижване	Предно задвижване

1.5-I-TSI-двигател с филтър за твърди частици 100 kW (136 к.с.)

Брой цилиндри	4-цилиндров бензинов двигател/ 4
Подготовка на горивната смес/система на впръскване	Директно впръскване / Турбокомпресор
Работен обем, см ³	1,498
Мощност, kW (к.с.) при обороти min ⁻¹	100 (136) при 5.000 - 6.000
Въртящ момент, макс., Nm/обороти min ⁻¹	220/ 1.750 - 3.500
Емисионна норма	Euro 6d-ISC-FCM
Гориво	Супер безоловен, RON 95 съгл. DIN EN 228 ¹⁾
Скоростна кутия	7-ст. автоматична скоростна кутия с двоен съединител DSG
Тип задвижване	Предно задвижване

2.0-I-TSI-двигател с филтър за твърди частици 150 kW (204 к.с.)

Брой цилиндри	4-цилиндров бензинов двигател/ 4
Подготовка на горивната смес/система на впръскване	Директно впръскване / Турбокомпресор
Работен обем, см ³	1,984
Мощност, kW (к.с.) при обороти min ⁻¹	150 (204) при 5.000 - 6.500
Въртящ момент, макс., Nm/обороти min ⁻¹	320/1.600-4.300
Емисионна норма	Euro 6d-ISC-FCM
Гориво	Супер безоловен, RON 95 съгл. DIN EN 228 ¹⁾
Скоростна кутия	7-ст. автоматична скоростна кутия с двоен съединител DSG
Тип задвижване	Предно задвижване

Брой цилиндри	4-цилиндров бензинов двигател/ 4
Подготовка на горивната смес/система на впръскване	Директно впръскване / Турбокомпресор
Работен обем, см ³	1,968
Мощност, kW (к.с.) при обороти min ⁻¹	110 (150) при 3.000 - 3.750
Въртящ момент, макс., Nm/обороти min ⁻¹	360/ 1.600 - 2.750
Емисионна норма	Euro 6d-ISC-FCM
Гориво	Дизел, съгласно DIN EN 590
Скоростна кутия	7-ст. автоматична скоростна кутия с двоен съединител DSG
Тип задвижване	Предно задвижване

2.0-I-TDI-двигател с филтър за твърди частици 110 kW (150 к.с.)

Брой цилиндри	4-цилиндров бензинов двигател/ 4
Подготовка на горивната смес/система на впръскване	Директно впръскване / Турбокомпресор
Работен обем, см ³	1,968
Мощност, kW (к.с.) при обороти min ⁻¹	110 (150) при 3.000 - 3.750
Въртящ момент, макс., Nm/обороти min ⁻¹	360/ 1.600 - 2.750
Емисионна норма	Euro 6d-ISC-FCM
Гориво	Дизел, съгласно DIN EN 590
Скоростна кутия	7-ст. автоматична скоростна кутия с двоен съединител DSG
Тип задвижване	Предно задвижване

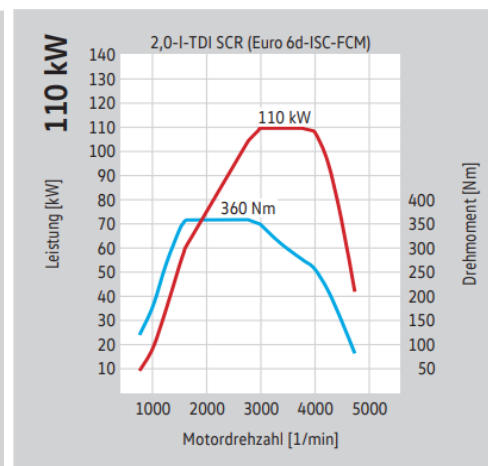
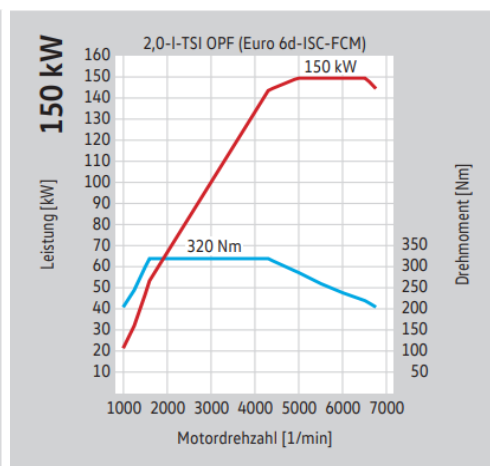
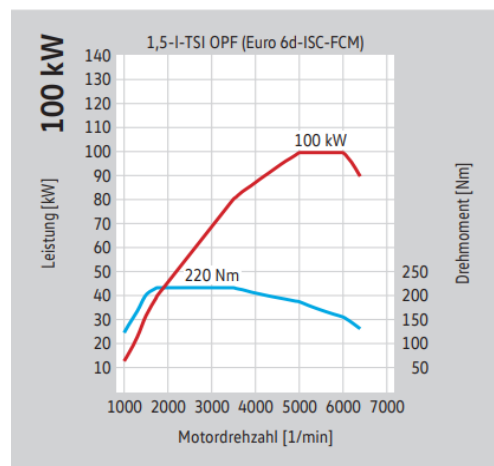

¹⁾ Препоръчва се употребата на супер безоловен бензин без съдържание на сяра 95 RON съгл. DIN EN 228. Употребата на нормален безоловен бензин без съдържание на сяра 91 RON съгл. DIN EN 228 е възможна, но може да се резултира в минимално намаляване на мощността, респ. в увеличен разход на гориво. Допустимото съдържание на етанол в супер безоловен бензин е 10%.

Двигатели.

1.4-I-eHybrid с филтър за твърди частици 110 kW (150 к.с.)

Брой цилиндри	4-цилиндров бензинов двигател/ 4
Подготовка на горивната смес/система на впръскване	Директно впръскване / Турбокомпресор
Работен обем, см ³	1,395
Мощност, kW (к.с.) при обороти min ⁻¹	110 (150) при 5.000 - 6.500
Въртящ момент, макс., Nm/обороти min ⁻¹	250/ 1.550 - 3.500
Емисионна норма	Euro 6d-ISC-FCM
Гориво	Супер безоловен, RON 95 съгл. DIN EN 228 ¹⁾
Скоростна кутия	6-ст. автоматична скоростна кутия с двоен съединител DSG
Тип задвижване	Предно задвижване
Ел. двигател	PSM - Синхронна електрическа машина с перманентно възбуждане
Ел. мощност, kW (к.с.) при обороти min ⁻¹	85 (116) при 2.500 - 4.500 (за кратко)
Ел. въртящ момент, макс., Nm/обороти min ⁻¹	330/ 0 - 2.500 (за кратко)
Системна мощност, kW (к.с.) при обороти min ⁻¹	160 (218) при 4.900 - 6.500 (за кратко)
Системен въртящ момент, макс., Nm/обороти min ⁻¹	350/ 1.000 - 4.100 (за кратко)
Батерия	Литиево-йонна
Номинален капацитет	10.4 kWh
Продължителност на зареждане АС (с кабел в мрежата) при 2,3 kW 100% степен на зареждане	5 ч.
Продължителност на зареждане АС (с кабел в мрежата) при 3.6 kW 100% степен на зареждане	3 ч. 40 мин.
Електрически пробег според WLTP-цикъл	46 - 50 км

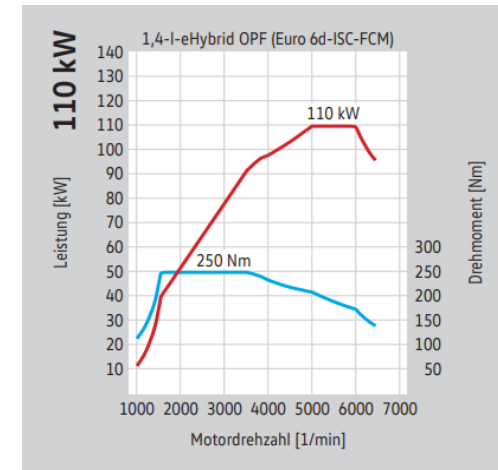

¹⁾ Препоръчва се употребата на супер безоловен бензин без съдържание на сяра 95 RON съгл. DIN EN 228. Употребата на нормален безоловен бензин без съдържание на сяра 91 RON съгл. DIN EN 228 е възможна, но може да се резултира в минимално намаляване на мощността, респ. в увеличен разход на гориво. Допустимото съдържание на етанол в супер безоловен бензин е 10%.

Разход на гориво, CO2-емисии и динамични характеристики.

Двигател	Скоростна кутия	Мощност кВт./к.с.	Емисионна норма	Разход на гориво (л/ 100 км) при скорост ^{1), 2)}					CO ₂ емисии ²⁾ комб. g/ km	Клас Ефективност ³⁾	Ускорение (0-100 km/h, s)	Макс. скорост (km/h)
				ниска	средна	висока	много висока	комб.				
Multivan 7												
2.0-I-TSI OPF	7DSG	150/ 204	Euro 6d ISC-FCM	12,5	8,5	7,4	8,9	8,8	199	C	9,4	200
2.0-I-TDI SCR	7DSG	110/ 150	Euro 6d ISC-FCM	6,4	6,7	5,5	6,2	7,8	167	A	9,4	190
Multivan 7 дълга база												
2.0-I-TSI OPF	7DSG	150/ 204	Euro 6d ISC-FCM	12,5	8,5	7,4	8,9	8,8	200	B	9,4	200
2.0-I-TDI SCR	7DSG	110/ 150	Euro 6d ISC-FCM	6,4	6,7	5,5	6,2	7,9	167	A	9,4	190
Multivan 7 Life												
2.0-I-TSI OPF	7DSG	150/ 204	Euro 6d ISC-FCM	12,6	8,6	7,4	8,9	8,9	202	B	9,4	200
2.0-I-TDI SCR	7DSG	110/ 150	Euro 6d ISC-FCM	8,0	6,3	5,6	6,8	6,5	169	A+	9,4	190
Multivan 7 Life дълга база												
2.0-I-TSI OPF	7DSG	150/ 204	Euro 6d ISC-FCM	12,6	8,6	7,5	9,0	8,9	202	B	9,4	200
2.0-I-TDI SCR	7DSG	110/ 150	Euro 6d ISC-FCM	6,4	6,7	5,5	6,3	8,0	169	A+	9,4	190
Multivan 7 Style												
2.0-I-TSI OPF	7DSG	150/ 204	Euro 6d ISC-FCM	12,6	8,6	7,5	9,0	8,9	202	B	9,4	200
2.0-I-TDI SCR	7DSG	110/ 150	Euro 6d ISC-FCM	6,4	6,7	5,5	6,3	8,0	169	A	9,4	190
Multivan 7 Style дълга база												
2.0-I-TSI OPF	7DSG	150/ 204	Euro 6d ISC-FCM	12,6	8,7	7,5	9,0	9,0	203	B	9,4	200
2.0-I-TDI SCR	7DSG	110/ 150	Euro 6d ISC-FCM	8,1	6,4	5,6	6,9	6,5	172	A+	9,4	190

¹⁾ Обем на резервоара: TDI и TSI ок. 60 л.; eHybrid ок. 45л.; AdBlue® (при TDI) ок. 22л.

²⁾ Дадените стойности за разхода на гориво и CO₂-емисиите са установени по предписания метод за измерване. От 1.септември 2017 всички нови двигатели получават типово одобрение съгласно нова, хармонизирана в световен мащаб процедура за изпитване на леки и лекотоварни превозни средства (Worldwide Harmonized Light Vehicles Test Procedure – WLTP). От 01.септември 2018 WLTP започва поетапно да заменя стария цикъл на измерване NEDC. Поради по-строгите условия за определяне на разхода на гориво и CO₂ емисиите, посочените стойности по WLTP в много случаи са по-високи от тези по NEDC. Допълнителна информация за разликите между WLTP и NEDC можете да намерите на <https://www.vw-lekotovarni.bg/wltp-1>. Горепосочените стойности са съгласно WLTP. Данните се отнасят до серийно оборудван автомобил и не са неразделна част от офертата, а служат единствено за целите на сравнението между различните типове автомобили. Разходът на гориво и нивото на вредните емисии на всеки автомобил зависят не само от ефективното оползотворяване на горивото, а и от културата на управление на автомобила, както и от други нетехнически фактори. Допълнително оборудване и аксесоари могат да променят някои параметри на автомобила като тегло, съпротивление на гумите и аеродинамика, които наред с климатичните условия и условията на пътя да повлияят на разхода на гориво и мощността на автомобила.

³⁾ Степента на ефективно изразходване на гориво се определя на база отделени вредни емисии CO₂ от ненатоварен автомобил. Автомобили, чиито вредни емисии са близки до средностатистическите, се обозначават с клас на енергийна ефективност D. Автомобили, чиито вредни емисии са по-добри от средностатистическите показатели, се обозначават с клас ефективност A+, A, B или C, а тези с по-лоши показатели, съответно с клас E, F или G.

Тегла.

Двигател	Скоростна кутия	Мощност кВт./ к.с.	Допустимо общо тегло (kg)	Собствено тегло с водач (kg) ¹⁾	Полезен товар, респ. затоварване (kg) макс. - мин. ¹⁾	Допустимо осово натоварване отпред/отзад (kg)	Прикачно тегло със спирачки, при 12% наклон/без спирачки ²⁾ (kg)	Максимална маса на състав при теглене на ремарке, при 12% наклон ²⁾ (kg)
Multivan 7								
2.0-I-TSI OPF	7DSG	150/ 204	2.850	2.002	848 - 671	1.510/ 1.450	2.000/ 750	4.850
2.0-I-TDI SCR	7DSG	110/ 150	2.850	2.044	806 - 614	1.510/ 1.450	2.000/ 750	4.850
Multivan 7 дълга база								
2.0-I-TSI OPF	7DSG	150/ 204	2.850	2.024	826 - 616	1.510/ 1.450	2.000/ 750	4.850
2.0-I-TDI SCR	7DSG	110/ 150	2.850	2.065	785 - 591	1.510/ 1.450	2.000/ 750	4.850
Multivan 7 Life								
2.0-I-TSI OPF	7DSG	150/ 204	2.850	2,076	774 - 648	1.510/ 1.450	2.000/ 750	4.850
2.0-I-TDI SCR	7DSG	110/ 150	2.850	2.117	733 - 559	1.510/ 1.450	2.000/ 750	4.850
Multivan Life дълга база								
2.0-I-TSI OPF	7DSG	150/ 204	2.850	2.098	752 - 593	1.510/ 1.450	2.000/ 750	4.850
2.0-I-TDI SCR	7DSG	110/ 150	2.850	2.140	711 - 536	1.510/ 1.450	2.000/ 750	4.850
Multivan 7 Style								
2.0-I-TSI OPF	7DSG	150/ 204	2.850	2.092	758 - 616	1.510/ 1.450	2.000/ 750	4.850
2.0-I-TDI SCR	7DSG	110/ 150	2.850	2.135	715 - 559	1.510/ 1.450	2.000/ 750	4.850
Multivan 7 Style дълга база								
2.0-I-TSI OPF	7DSG	150/ 204	2.850	2.114	736 - 593	1.510/ 1.450	2.000/ 750	4.850
2.0-I-TDI SCR	7DSG	110/ 150	2.850	2.158	692 - 559	1.510/ 1.450	2.000/ 750	4.850
Допустимо натоварване на покрива (kg)			100*	Допустимо вертикално натоварване на теглича (kg)		80		

* Допустимо натоварване на покрива 100 кг при 2 напречни греди

¹⁾ Посочените стойности включват 68 кг водач, 7 кг багаж, 90% пълен резервоар и всички необходими за безпроблемната работа на автомобила течности, съгл. RL 92/ 21/ EWG или RL 97/ 27/ EWG. Допълнителното оборудване може да повлияе на собственото тегло на автомобила. Полезният товар на всеки отделен автомобил следва да се изчисли като от допустимото общо тегло се извади собственото тегло на конкретния автомобил, претеглен на кантар.

²⁾ Допустимо натоварване на покрива 100 кг при 2 напречни греди

Размери.

Multivan, Life, Style къса база/ дълга база

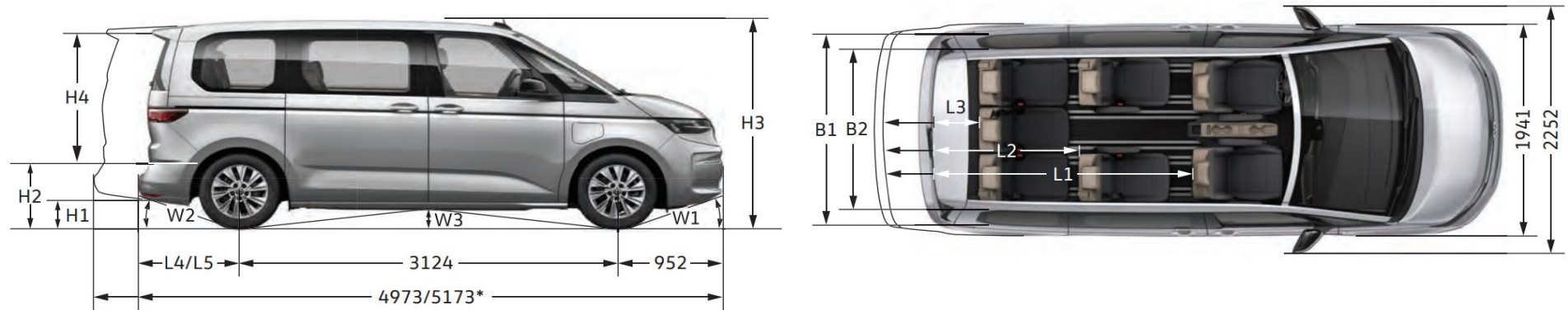

* размери за дълга база

Размери в мм		Multivan, Life и Style къса база	Multivan, Life и Style дълга база
B1/ B2	Ширина, макс./ ширина между арките на калниците	(mm) 1.665/ 1.207	1.665/ 1.207
H1	Пътен просвет	(mm) 152 (132)	152 (132)
H2	Товарен борд	(mm) 580 (560)	583 (563)
H3	Височина	(mm) 1.907 (1.887)	1.907 (1.887)
H4	Височина на товарене	(mm) 1,312	1,312
L1/ L2/ L3	Дължина на пътническа зона, зад 1/ 2/ 3 ред места	(mm) 2.297 1.316/ 461	2.497/ 1.516/ 661
L4/ L5	Заден надвес/ заден надвес с теглич	897/ 1.000	1.097/ 1.200
W1/ W2	Ъгъл на преден и заден надвес	(°) 18.0/ 16.6 (16.1/ 16.3)	18.0/ 13.2 (16.1/ 13.1)
W3	Ъгъл на рампата (°)	(°) 11.8 (10.8)	11.8 (10.8)
	Дължина на автомобила с теглич	(mm) 5,076	5,276
	Площ на пътническа зона зад 1/ 2 ред места	(m ²) 3.3/ 1.7	3.5/ 1.9
	Странична врата, ширина (при електрическа врата) x височина	(mm) 931 (900) x 1.173	931 (900) x 1.173
	Задна клапа, ширина x височина	(mm) 1.312 x 1.169	1.312 x 1.169
	Диаметър на завой	(m) 12,1	12,1

Всички данни за размерите са определени на база серийни автомобили. Реалните размери на конкретен автомобил могат да варират в незначителна степен от тук отбелязаните стойности поради производствени допуски / размери на гумите / тип на ходовата част. Ъгълът на преден и заден надвес, както и ъгълът на рампата се отнасят за натоварен автомобил е оглед на допустимото общо тегло. Чертежите на автомобилите не са изпълнени в мащаб.

Гаранция за мобилност.

Гаранция за мобилност на Фолксваген (за автомобили с общо тегло до 3.5 тона): в случай на повреда, поради която превозното средство не е в състояние да се движи, ние ще транспортираме Вашия автомобил до най-близкия оторизиран сервиз на Фолксваген, а на Вас ще предложим Заместващ автомобил* или Ношувка в хотел**. Задължително условие за ползване на услугата е обслужване на автомобила в оторизираната сервизна мрежа на Фолксваген.

Гаранция за мобилност е с валидност 2 години от датата на получаване на автомобила до първи предписан интервален сервиз / инспекция и се удължава с провеждането на интервален сервиз / инспекция, извършени в оторизираната сервизна мрежа на Фолксваген.

Заместващ автомобил* или Ношувка в хотел** могат да се ползват само алтернативно. Максималният период за ползване на заместващ автомобил за времето на извършване на ремонта на лекотоварен автомобил, регистриран като пътнически до макс. 3 дни и 2 дни за лекотоварен автомобил, регистриран като товарен (ако повредата не може да бъде отстранена до 3 часа). В зависимост от случая вместо заместващ автомобил могат да бъдат покрити разходите за 1 ношувка с включена закуска на всички пътници (до 2 души за товарен автомобил). Моделът на заместващия автомобил и хотелът се определят от оторизирания сервиз.

Гаранция за нови автомобили:

Гаранцията за първите 2 години експлоатация за всички автомобили е без ограничение в пробега. Гаранционни претенции могат да се предявяват само в признати и оторизирани от производителя сервиси в държавите от Европейската икономическа общност, също така в страните членки на Европейския съюз, както и Норвегия, Исландия, Лихтенщайн или Швейцария. Предявени в други държави гаранционни претенции не могат да бъдат удовлетворени. За 3-тата, 4-тата и 5-тата години на експлоатация гаранцията е с валидност само в България и е ограничена по пробег и изтича с края на четвъртата година или изчерпването на заложения пробег, което от двете събития настъпи по-рано.

Гаранцията по модели е както следва:

За всички варианти съответно на модела Multivan: до 5 години или до 200 000 км пробег.

Горепосочената гаранция се дава по отношение на всички дефекти на материалите и изработката в обема на доставката на автомобила от завода.

За обхвата на специализираните доработки, надстройки и вграждания действат единствено гаранционните условия на доработчика.

Гаранция против пробив от ръжда: 12 години

Гаранция на лака: 3 години

Интернет: www.vw-lekotovarni.bg



Вашият Volkswagen партньор

