

Tehnični podatki
Velja za modelsko leto 2023



Novi Multivan

Modeli z emisijsko stopnjo Euro 6d-ISC-FCM



Motorji.

2.0 TSI s filtrom OPF, 150 kW (204 KM)	
Vrsta motorja/število ventilov na valj	4-valjni bencinski motor/4
Vbrizgavanje/polnjenje	direktno vbrizgavanje/turbopolnilnik na izpušne pline
Gibna prostornina v cm ³	1.984
Največja moč, kW (KM) pri 1/min	150 (204) pri 5.000–6.500
Največji navor, Nm pri 1/min	320 pri 1.600–4.300
Emisijski standard	Euro 6d-ISC-FCM
Vrsta goriva	neosvinčeni super bencin, najmanj 95-oktanski, v skladu z DIN EN 228 ¹⁾
Vrsta menjalnika	7-stopenjski z dvojno sklopko DSG
Vrsta pogona	pogon spredaj

Motor 2.0 TDI SCR s filtrom DPF, 110 kW (150 KM) s SCR/AdBlue^{®2)}	
Vrsta motorja/število ventilov na valj	4-valjni turbodizelski motor/4
Vbrizgavanje/polnjenje	skupni vod/turbopolnilnik na izpušne pline
Gibna prostornina v cm ³	1.968
Največja moč, kW (KM) pri 1/min	110 (150) pri 3.000–3.750
Največji navor, Nm pri 1/min	360 pri 1.600–2.750
Emisijski standard	Euro 6d-ISC-FCM
Vrsta goriva	dizelsko gorivo, v skladu z DIN EN 590
Vrsta menjalnika	7-stopenjski z dvojno sklopko DSG
Vrsta pogona	pogon spredaj

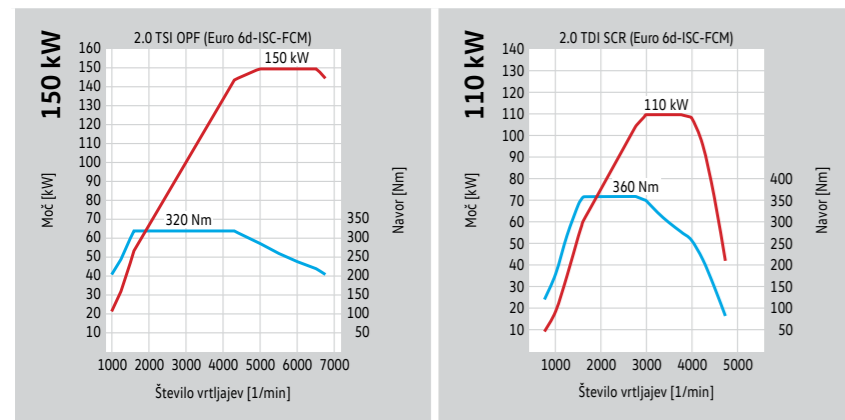

Razlage opomb, označenih s številkami, najdete na strani z naslovom Opombe.

Motorji.

1.4 eHybrid s filtrom OPF, 110 kW (150 KM)	
Vrsta motorja/število ventilov na valj	4-valjni bencinski motor/4
Vbrizgavanje/polnjenje	direktno vbrizgavanje/turbopolnilnik na izpušne pline
Gibna prostornina v cm ³	1.395
Največja moč, kW (KM) pri 1/min	110 (150) pri 5.000–6.500
Največji navor, Nm pri 1/min	250 pri 1.550–3.500
Emisijski standard	Euro 6d-ISC-FCM
Vrsta goriva	neosvinčeni super bencin, najmanj 95-oktanski, v skladu z DIN EN 228 ¹⁾
Vrsta menjalnika	6-stopenjski z dvojno sklopko DSG
Vrsta pogona	pogon spredaj

Električni pogon	sinhronski motor s stalnim vzbujanjem
Električna moč, kW (KM) pri 1/min	85 (116) pri 2.500–4.500 (kratkotrajno)
Električni navor, Nm pri 1/min	330 pri 0–2.500 (kratkotrajno)
Sistemska moč ³⁾ , kW (KM) pri 1/min	160 (218) pri 4.900–6.500 (kratkotrajno)
Sistemski navor, Nm pri 1/min	350 pri 1.000–4.100 (kratkotrajno)
Tip baterije	litij-ionska
Neto kapaciteta baterije	10,4 kWh
Trajanje polnjenja z izmeničnim tokom (AC) z 2,3 kW do 100 % SOC	5 h
Trajanje polnjenja z izmeničnim tokom (AC) s 3,6 kW do 100 % SOC	3 h 40 min
Električni doseg, po kriterijih WLTP/NEVC	46–50 km/58–60 km

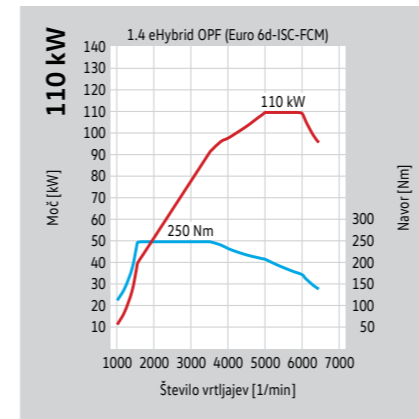

Razlage opomb, označenih s številkami, najdete na strani z naslovom Opombe.

Poraba goriva/električne energije, emisije CO₂ in vozne zmogljivosti.

Multivan s kratkim previsom

Motor	Menjalnik	Moč maks. v kW (KM)	Emisijski standard	Poraba goriva ^{4), 5)} mestna/izvenmestna/ kombinirana, v l/100 km	Emisija CO ₂ ⁵⁾ kombinirana, v g/km	Pospešek 0–100 km/h (s)	Najvišja hitrost v km/h
2.0 TSI OPF	7-stopenjski DSG	150 (204)	Euro 6d-ISC-FCM	9,5/6,6/7,7–7,6	175	9,4	200
2.0 TDI SCR	7-stopenjski DSG	110 (150)	Euro 6d-ISC-FCM	6,0/4,9/5,3	141–140	11,6	190

Motor	Menjalnik	Moč maks. v kW (KM)	Emisijski standard	Poraba goriva/električne energije ^{4), 5)} kombinirana v l/100 km	kWh/100 km	Emisija CO ₂ ⁵⁾ kombinirana, v g/km	Pospešek 0–100 km/h (s)	Najvišja hitrost v km/h
1.4 eHybrid OPF	6-stopenjski DSG	110 (150)	Euro 6d-ISC-FCM	1,5	14,6	34	9,0	192

Multivan z dolgim previsom

Motor	Menjalnik	Moč maks. v kW (KM)	Emisijski standard	Poraba goriva ^{4), 5)} mestna/izvenmestna/ kombinirana, v l/100 km	Emisija CO ₂ ⁵⁾ kombinirana, v g/km	Pospešek 0–100 km/h (s)	Najvišja hitrost v km/h
2.0 TSI OPF	7-stopenjski DSG	150 (204)	Euro 6d-ISC-FCM	9,5/6,6/7,7	175	9,4	200
2.0 TDI SCR	7-stopenjski DSG	110 (150)	Euro 6d-ISC-FCM	6,2–6,0/5,0–4,9/5,4–5,3	143–141	11,6	190

Motor	Menjalnik	Moč maks. v kW (KM)	Emisijski standard	Poraba goriva/električne energije ^{4), 5)} kombinirana v l/100 km	kWh/100 km	Emisija CO ₂ ⁵⁾ kombinirana, v g/km	Pospešek 0–100 km/h (s)	Najvišja hitrost v km/h
1.4 eHybrid OPF	6-stopenjski DSG	110 (150)	Euro 6d-ISC-FCM	1,6–1,5	14,6–14,5	37–34	9,0	192

OPF = filter za trdne delce bencinskih motorjev SCR = katalizator SCR (selektivna katalitična redukcija) DSG = avtomatski menjalnik z dvojno sklopko DSG
Razlage opomb, označenih s številkami, najdete na strani z naslovom Opombe.

Poraba goriva/električne energije, emisije CO₂ in vozne zmogljivosti.

Life in Edition s kratkim previsom

Motor	Menjalnik	Moč maks. v kW (KM)	Emisijski standard	Poraba goriva ^{4), 5)} mestna/izvenmestna/ kombinirana, v l/100 km	Emisija CO ₂ ⁵⁾ kombinirana, v g/km	Pospešek 0–100 km/h (s)	Najvišja hitrost v km/h
2.0 TSI OPF	7-stopenjski DSG	150 (204)	Euro 6d-ISC-FCM	9,5/6,6/7,7	175	9,4	200
2.0 TDI SCR	7-stopenjski DSG	110 (150)	Euro 6d-ISC-FCM	6,0/4,9/5,3	141	11,6	190

Motor	Menjalnik	Moč maks. v kW (KM)	Emisijski standard	Poraba goriva/električne energije ^{4), 5)} kombinirana v l/100 km	kWh/100 km	Emisija CO ₂ ⁵⁾ kombinirana, v g/km	Pospešek 0–100 km/h (s)	Najvišja hitrost v km/h
1.4 eHybrid OPF	6-stopenjski DSG	110 (150)	Euro 6d-ISC-FCM	1,5	14,6	34	9,0	192

Life in Edition z dolgim previsom

Motor	Menjalnik	Moč maks. v kW (KM)	Emisijski standard	Poraba goriva ^{4), 5)} mestna/izvenmestna/ kombinirana, v l/100 km	Emisija CO ₂ ⁵⁾ kombinirana, v g/km	Pospešek 0–100 km/h (s)	Najvišja hitrost v km/h
2.0 TSI OPF	7-stopenjski DSG	150 (204)	Euro 6d-ISC-FCM	9,5/6,6/7,7	175	9,4	200
2.0 TDI SCR	7-stopenjski DSG	110 (150)	Euro 6d-ISC-FCM	6,2–6,0/5,0–4,9/5,4–5,3	143–141	11,6	190

Motor	Menjalnik	Moč maks. v kW (KM)	Emisijski standard	Poraba goriva/električne energije ^{4), 5)} kombinirana v l/100 km	kWh/100 km	Emisija CO ₂ ⁵⁾ kombinirana, v g/km	Pospešek 0–100 km/h (s)	Najvišja hitrost v km/h
1.4 eHybrid OPF	6-stopenjski DSG	110 (150)	Euro 6d-ISC-FCM	1,6–1,5	14,6–14,5	37–34	9,0	192

OPF = filter za trdne delce bencinskih motorjev SCR = katalizator SCR (selektivna katalitična redukcija) DSG = avtomatski menjalnik z dvojno sklopko DSG
Razlage opomb, označenih s številkami, najdete na strani z naslovom Opombe.

Poraba goriva/električne energije, emisije CO₂ in vozne zmogljivosti.

Style s kratkim previsom

Motor	Menjalnik	Moč maks. v kW (KM)	Emisijski standard	Poraba goriva ^{4), 5)} mestna/izvenmestna/kombinirana, v l/100 km	Emisija CO ₂ ⁵⁾ kombinirana, v g/km	Pospešek 0–100 km/h (s)	Najvišja hitrost v km/h
2.0 TSI OPF	7-stopenjski DSG	150 (204)	Euro 6d-ISC-FCM	9,5/6,6/7,7	175	9,4	200
2.0 TDI SCR	7-stopenjski DSG	110 (150)	Euro 6d-ISC-FCM	6,0/4,9/5,3	141	11,6	190

Motor	Menjalnik	Moč maks. v kW (KM)	Emisijski standard	Poraba goriva/električne energije ^{4), 5)} kombinirana v l/100 km kWh/100 km	Emisija CO ₂ ⁵⁾ kombinirana, v g/km	Pospešek 0–100 km/h (s)	Najvišja hitrost v km/h
1.4 eHybrid OPF	6-stopenjski DSG	110 (150)	Euro 6d-ISC-FCM	1,5 14,6	34	9,0	192

Style z dolgim previsom

Motor	Menjalnik	Moč maks. v kW (KM)	Emisijski standard	Poraba goriva ^{4), 5)} mestna/izvenmestna/kombinirana, v l/100 km	Emisija CO ₂ ⁵⁾ kombinirana, v g/km	Pospešek 0–100 km/h (s)	Najvišja hitrost v km/h
2.0 TSI OPF	7-stopenjski DSG	150 (204)	Euro 6d-ISC-FCM	9,5/6,6/7,7	175	9,4	200
2.0 TDI SCR	7-stopenjski DSG	110 (150)	Euro 6d-ISC-FCM	6,2–6,0/5,0–4,9/5,4–5,3	143–141	11,6	190

Motor	Menjalnik	Moč maks. v kW (KM)	Emisijski standard	Poraba goriva/električne energije ^{4), 5)} kombinirana v l/100 km kWh/100 km	Emisija CO ₂ ⁵⁾ kombinirana, v g/km	Pospešek 0–100 km/h (s)	Najvišja hitrost v km/h
1.4 eHybrid OPF	6-stopenjski DSG	110 (150)	Euro 6d-ISC-FCM	1,6–1,5 14,6–14,5	37–34	9,0	192

OPF = filter za trdne delce bencinskih motorjev SCR = katalizator SCR (selektivna katalitična redukcija) DSG = avtomatski menjalnik z dvojno sklopko DSG Razlage opomb, označenih s številkami, najdete na strani z naslovom Opombe.

Mase.

Multivan

Motor	Vrsta pogona	Menjalnik	Moč maks. v kW (KM)	Dov. skupna masa v kg	Masa praznega vozila, osnovno vozilo ⁴⁾ v kg	Nosilnost maks.–min. ⁶⁾ v kg	Dov. osna obremenitev spredaj/zadaj v kg	Dov. masa prikolice z zavorami, pri vzponu do 12 % / brez zavor ⁷⁾ v kg	Oporna obremenitev vlečne kljuke v kg	Obremenitev strehe v kg	Dov. skupna vlečena masa, pri vzponu do 12 % ⁷⁾ v kg
2.0 TSI OPF	pogon spredaj	7-stopenjski DSG	150 (204)	2.850	1.999	851–671	1.510/1.450	2.000/750	80	100*	4.850
2.0 TDI SCR	pogon spredaj	7-stopenjski DSG	110 (150)	2.850	2.041	809–614	1.510/1.450	2.000/750	80	100*	4.850
1.4 eHybrid OPF	pogon spredaj	6-stopenjski DSG	110 (150)	2.750	2.128	622–433	1.510/1.460	1.600/750	80	100*	4.350

Multivan s kratkim previsom

2.0 TSI OPF	pogon spredaj	7-stopenjski DSG	150 (204)	2.850	1.999	851–671	1.510/1.450	2.000/750	80	100*	4.850
2.0 TDI SCR	pogon spredaj	7-stopenjski DSG	110 (150)	2.850	2.041	809–614	1.510/1.450	2.000/750	80	100*	4.850
1.4 eHybrid OPF	pogon spredaj	6-stopenjski DSG	110 (150)	2.750	2.128	622–433	1.510/1.460	1.600/750	80	100*	4.350

Multivan z dolgim previsom

2.0 TSI OPF	pogon spredaj	7-stopenjski DSG	150 (204)	2.850	2.021	829–648	1.510/1.450	2.000/750	80	100*	4.850
2.0 TDI SCR	pogon spredaj	7-stopenjski DSG	110 (150)	2.850	2.063	787–591	1.510/1.450	2.000/750	80	100*	4.850
1.4 eHybrid OPF	pogon spredaj	6-stopenjski DSG	110 (150)	2.750	2.140	610–410	1.510/1.460	1.600/750	80	100*	4.350

OPF = filter za trdne delce bencinskih motorjev SCR = katalizator SCR (selektivna katalitična redukcija) DSG = avtomatski menjalnik z dvojno sklopko DSG

* Dovoljena obremenitev strehe: 100 kg (pri 2 strešnih nosilcih).

Razlage opomb, označenih s številkami, najdete na strani z naslovom Opombe.

Mase.

Life

Motor	Vrsta pogona	Menjalnik	Moč maks. v kW (KM)	Dov. skupna masa v kg	Masa praznega vozila, osnovno vozilo ⁶⁾ v kg	Nosilnost maks.–min. ⁶⁾ v kg	Dov. osna obremenitev spredaj/zadaj v kg	Dov. masa prikolice z zavorami, pri vzponu do 12 % / brez zavor ⁷⁾ v kg	Oporna obremenitev vlečne kljuke v kg	Obremenitev strehe v kg	Dov. skupna vlečena masa, pri vzponu do 12 % ⁷⁾ v kg

Life s kratkim previsom

2.0 TSI OPF	pogon spredaj	7-stopenjski DSG	150 (204)	2.850	2.073	777–616	1.510/1.450	2.000/750	80	100*	4.850
2.0 TDI SCR	pogon spredaj	7-stopenjski DSG	110 (150)	2.850	2.115	735–559	1.510/1.450	2.000/750	80	100*	4.850
1.4 eHybrid OPF	pogon spredaj	6-stopenjski DSG	110 (150)	2.750	2.192	558–451	1.510/1.460	1.600/750	80	100*	4.350

Life z dolgim previsom

2.0 TSI OPF	pogon spredaj	7-stopenjski DSG	150 (204)	2.850	2.096	754–593	1.510/1.450	2.000/750	80	100*	4.850
2.0 TDI SCR	pogon spredaj	7-stopenjski DSG	110 (150)	2.850	2.137	713–536	1.510/1.450	2.000/750	80	100*	4.850
1.4 eHybrid OPF	pogon spredaj	6-stopenjski DSG	110 (150)	2.750	2.215	535–451	1.510/1.460	1.600/750	80	100*	4.350

OPF = filter za trdne delce bencinskih motorjev SCR = katalizator SCR (selektivna katalitična redukcija) DSG = avtomatski menjalnik z dvojno sklopko DSG

* Dovoljena obremenitev strehe: 100 kg (pri 2 strešnih nosilcih).

Razlage opomb, označenih s številkami, najdete na strani z naslovom Opombe.

Mase.

Edition

Motor	Vrsta pogona	Menjalnik	Moč maks. v kW (KM)	Dov. skupna masa v kg	Masa praznega vozila, osnovno vozilo ⁶⁾ v kg	Nosilnost maks.–min. ⁶⁾ v kg	Dov. osna obremenitev spredaj/zadaj v kg	Dov. masa prikolice z zavorami, pri vzponu do 12 % / brez zavor ⁷⁾ v kg	Oporna obremenitev vlečne kljuke v kg	Obremenitev strehe v kg	Dov. skupna vlečena masa, pri vzponu do 12 % ⁷⁾ v kg

Edition s kratkim previsom

2.0 TSI OPF	pogon spredaj	7-stopenjski DSG	150 (204)	2.850	2.088	762–611	1.510/1.450	2.000/750	80	100*	4.850
2.0 TDI SCR	pogon spredaj	7-stopenjski DSG	110 (150)	2.850	2.131	719–559	1.510/1.450	2.000/750	80	100*	4.850
1.4 eHybrid OPF	pogon spredaj	6-stopenjski DSG	110 (150)	2.750	2.207	543–451	1.510/1.460	1.600/750	80	100*	4.350

Edition z dolgim previsom

2.0 TSI OPF	pogon spredaj	7-stopenjski DSG	150 (204)	2.850	2.111	739–588	1.510/1.450	2.000/750	80	100*	4.850
2.0 TDI SCR	pogon spredaj	7-stopenjski DSG	110 (150)	2.850	2.154	696–536	1.510/1.450	2.000/750	80	100*	4.850
1.4 eHybrid OPF	pogon spredaj	6-stopenjski DSG	110 (150)	2.750	2.230	520–451	1.510/1.460	1.600/750	80	100*	4.350

OPF = filter za trdne delce bencinskih motorjev SCR = katalizator SCR (selektivna katalitična redukcija) DSG = avtomatski menjalnik z dvojno sklopko DSG

* Dovoljena obremenitev strehe: 100 kg (pri 2 strešnih nosilcih).

Razlage opomb, označenih s številkami, najdete na strani z naslovom Opombe.

Mase.

Style

Motor	Vrsta pogona	Menjalnik	Moč maks. v kW (KM)	Dov. skupna masa v kg	Masa praznega vozila, osnovno vozilo ⁶⁾ v kg	Nosilnost maks.–min. ⁶⁾ v kg	Dov. osna obremenitev spredaj/zadaj v kg	Dov. masa prikolice z zavorami, pri vzponu do 12 % / brez zavor ⁷⁾ v kg	Oporna obremenitev vlečne kljuke v kg	Obremenitev strehe v kg	Dov. skupna vlečena masa, pri vzponu do 12 % ⁷⁾ v kg
-------	--------------	-----------	---------------------	-----------------------	---	---	--	--	---------------------------------------	-------------------------	---

Style s kratkim previsom

2.0 TSI OPF	pogon spredaj	7-stopenjski DSG	150 (204)	2.850	2.090	760–616	1.510/1.450	2.000/750	80	100*	4.850
2.0 TDI SCR	pogon spredaj	7-stopenjski DSG	110 (150)	2.850	2.133	717–559	1.510/1.450	2.000/750	80	100*	4.850
1.4 eHybrid OPF	pogon spredaj	6-stopenjski DSG	110 (150)	2.750	2.209	541–451	1.510/1.460	1.600/750	80	100*	4.350

Style z dolgim previsom

2.0 TSI OPF	pogon spredaj	7-stopenjski DSG	150 (204)	2.850	2.112	738–593	1.510/1.450	2.000/750	80	100*	4.850
2.0 TDI SCR	pogon spredaj	7-stopenjski DSG	110 (150)	2.850	2.155	695–559	1.510/1.450	2.000/750	80	100*	4.850
1.4 eHybrid OPF	pogon spredaj	6-stopenjski DSG	110 (150)	2.750	2.231	519–451	1.510/1.460	1.600/750	80	100*	4.350

OPF = filter za trdne delce bencinskih motorjev SCR = katalizator SCR (selektivna katalitična redukcija) DSG = avtomatski menjalnik z dvojno sklopko DSG

* Dovoljena obremenitev strehe: 100 kg (pri 2 strešnih nosilcih).

Razlage opomb, označenih s številkami, najdete na strani z naslovom Opombe.

Mere.

Multivan, Life, Edition in Style, s kratkim in dolgim previsom

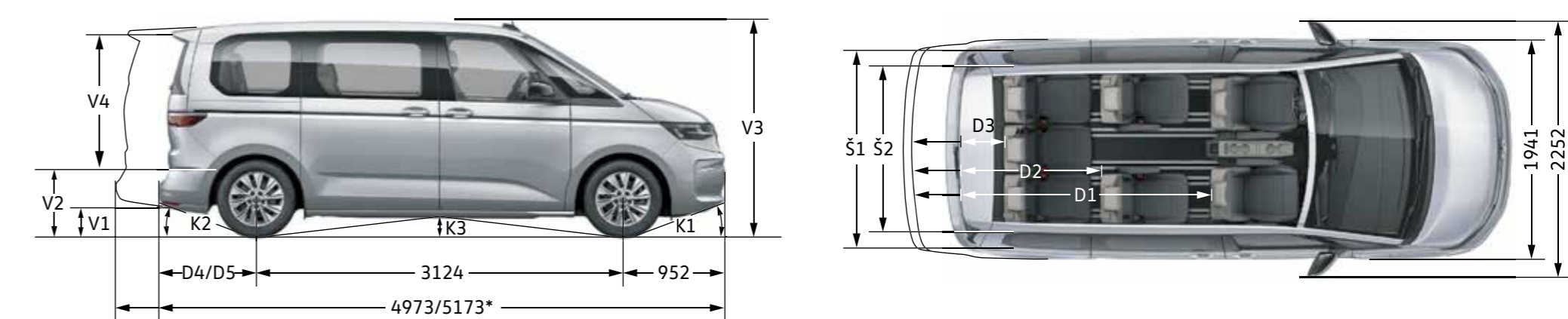



Mera		Multivan, Life, Edition in Style, s kratkim previsom	Multivan, Life, Edition in Style, z dolgim previsom
Š1/Š2	Največja širina prtljavnika/širina med kolesnima ohišjema	(mm) 1.665/1.207	
V1	Odmik od tal (pri znižanem podvozju)	(mm) 152 (132)	
V2	Višina spodnjega roba prtljavnika (pri znižanem podvozju)	(mm) 580 (560)	583 (563)
V3	Višina vozila (pri znižanem podvozju)	(mm) 1.907 (1.887)	
V4	Višina tovornega prostora	(mm) 1.312	
D1/D2/D3	Dolžina dna tovornega/prtljažnega prostora, za 1./2./3. sedežno vrsto	(mm) 2.297/1.316/461	2.497/1.516/661
D4/D5	Previs/previs z vlečno kljuko	897/1.000	1.097/1.200
K1/K2	Kot previsa, spredaj/zadaj (pri znižanem podvozju)	(°) 18,0/16,6 (16,1/16,3)	18,0/13,2 (16,1/13,1)
K3	Prevozni previsni kot (pri znižanem podvozju)	(°) 11,8 (10,8)	
	Dolžina vozila z vlečno kljuko	(mm) 5.076	5.276
	Potniški/prtljažni prostor (površina) za 1. sedežno vrsto./za 2. sedežno vrsto	(m ²) 3,3/1,7	3,5/1,9
	Stranska drsna vrata, širina (pri električnih drsnih vratih) x višina	(mm) 931 (900) x 1.173	
	Zadnja dvizna vrata, širina x višina	(mm) 1.312 x 1.169	
	Obračalni krog	(m) 12,1	

* Podatki veljajo pri dolgem previsu.

Vse mere se navezujejo na serijska vozila. Zaradi toleranc pri izdelavi, velikosti pnevmatik ali vrste podvozja lahko dejanske mere minimalno odstopajo od navedenih podatkov. Podatki v stopinjah za kot previsa spredaj in zadaj ter za prevozni previsni kot veljajo za polno obremenjeno vozilo, pri čemer je upoštevana dovoljena skupna masa vozila. Ilustracije vozil niso v merilu.

Oznake pnevmatik.

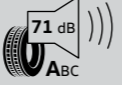
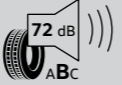
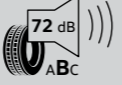
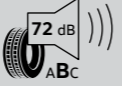
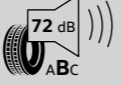
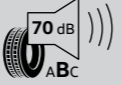

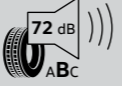





Multivan, Life, Edition in Style

PR-koda	Proizvajalec/ tip pnevmatik	Dimenzija pnevmatik	Razred pnevmatik	Razred učinkovitosti goriva	Razred oprijema na mokri podlagi	Zunanji kotalni hrup	Oprijem na snegu	Oprijem na ledu
Letne pnevmatike								
J09	Continental/ VanContactEco	195/75 R16 100 H XL	C1	A	A		-	-
J10	Continental EcoContact6	215/65 R16 102 H XL	C1	A	A		-	-
J10	Bridgestone Turanza T005	215/65 R16 102 H XL	C1	A	A		-	-
J15	Bridgestone Turanza T005	235/55 R17 103 H XL	C1	A	A		-	-
J15	Hankook Ventus Prime3 X	235/55 R17 103 H XL	C1	A	B		-	-
J16	Bridgestone Turanza T005	235/50 R18 101 H XL	C1	A	A		-	-
J16	Michelin Primacy 4	235/50 R18 101 H XL	C1	A	B		-	-
J16	Hankook Ventus S1 evo	235/50 R18 101 H XL	C1	A	B		-	-
J80	Bridgestone Turanza T005	245/45 R19 102 H XL	C1	A	A		-	-

Naročilo točno določene znamke pnevmatik iz logističnih in proizvodno-tehničnih razlogov ni mogoče.

Oznake pnevmatik.

Multivan, Life, Edition in Style

PR-koda	Proizvajalec/ tip pnevmatik	Dimenzija pnevmatik	Razred pnevmatik	Razred učinkovitosti goriva	Razred oprijema na mokri podlagi	Zunanji kotalni hrup	Oprijem na snegu	Oprijem na ledu
Celoletne pnevmatike								
H3G	Bridgestone Weather Control A005	235/55 R17 103 H XL	C1	A	B			-
J61	Bridgestone Weather Control A005	235/50 R18 101 H XL	C1	A	B			-
Zimske pnevmatike								
J11, 2WB, 2WL	Michelin Pilot Alpin 5	215/65 R16 102 H XL	C1	B	B			-
J14, 2WM	Bridgestone Blizzak W810	215/60 R17 C 104 H	C2	D	B			-

 Energijska učinkovitost goriva/kotalni upor – Prava pnevmatika vam pomaga varčevati z gorivom.

 Oprijem na mokri podlagi – Krajša zavorna pot izboljša vašo varnost.

 Zunanji kotalni hrup – Tišja pnevmatika izboljša vaše udobje pri vožnji in z manjšo emisijo hrupa manj obremenjuje okolje.

 Oprijem na snegu – Samo pnevmatike, ki imajo na oznaki ali boku ta znak, so dovoljene zimske pnevmatike.

 Oprijem na ledu – To je dodaten podatek za sposobnost oprijema na zaledenelih cestniščih in je naveden samo, če ima pnevmatika to lastnost.

Naročilo točno določene znamke pnevmatik iz logističnih in proizvodno-tehničnih razlogov ni mogoče.

Opombe.

1) Proizvajalec priporoča uporabo neosvinčenega super bencina brez žvepla (ROŠ 95) v skladu z DIN EN 228. Možna je uporaba goriva brez žvepla (ROŠ 91) v skladu z DIN EN 228, pri čemer se moč motorja nekoliko zmanjša oz. se poveča poraba goriva. Načeloma je možna tudi uporaba neosvinčenega bencina ROŠ 95 z največ 10-odstotnim deležem etanola (E10). Podrobnejše informacije glede možnosti uporabe goriv E10 boste našli na povezavi https://www.vw-gospodarska.si. Podatki o moči motorja in porabi goriva se navezujejo na pogon z neosvinčenim super bencinom brez žvepla (ROŠ 95), skladnim z DIN EN 228.

2) Ta motor je opremljen z večstopenjskim sistemom za naknadno obdelavo izpušnih plinov (filter za trdne delce in katalizator SCR). Katalizator SCR (selektivna katalitična redukcija) selektivno in brez nastajanja neželenih stranskih produktov dušikov oksid (NO_x) iz izpušnih plinov pretvarja v dušik (N₂) in vodo (H₂O). Ta pretvorba poteka z uporabo sintetično proizvedene vodne raztopine sečnine, npr. AdBlue® (ISO 22241- 1/AUS 32), ki je shranjena v posebnem rezervoarju. Sistem za katalitično redukcijo (SCR) zahteva dolivanje tekočine AdBlue®, ki jo po določenem številu kilometrov dolijete sami ali pa vam jo dolije vaš servisni partner za Volkswagen Gospodarska vozila.

3) Sistemska moč ni seštevek moči motorja z notranjim zgorevanjem in moči elektromotorja, temveč je pogojena s tehničnimi okvirnimi pogoji in je samo kratkotrajno na voljo kot največja moč, dosežena pri vzporednem delovanju motorja z notranjim zgorevanjem in elektromotorja.

4) Prostornine rezervoarjev: TDI pribl. 58 l, AdBlue (pri TDI) pribl. 22 l, TSI pribl. 60 l in eHybrid pribl. 45 l.

5) Navedene vrednosti porabe in emisij so bile izmerjene skladno z zakonsko predpisanimi merilnimi postopki. Od 1. septembra 2017 homologacijski postopek za določena nova vozila že poteka skladno z Globalno usklajenim preizkusnim postopkom za lahka vozila (angl. World Harmonised Light Vehicle Test Procedure, WLTP), ki omogoča realnejši prikaz porabe goriva in emisij CO₂. Od 1. septembra 2018 velja, da bo postopek WLTP postopoma povsem nadomestil preizkusni postopek, imenovan Novi evropski vozni cikel (NEVC). Zaradi realnejših preizkusnih pogojev so vrednosti porabe goriva in emisij CO₂, izmerjene po postopku WLTP, v mnogih primerih višje od vrednosti, izmerjenih po postopku NEVC. Zato od 1. septembra 2018 lahko pri obdavčitvi vozil pride do ustreznih sprememb. Podrobnejše informacije o razlikah med WLTP in NEVC lahko najdete na spletni strani https://www.vw-gospodarska.si/wltp.

Trenutno je še obvezno navajanje vrednosti, izmerjenih po postopku NEVC. Pri novih vozilih, ki so homologirana po postopku WLTP, se vrednosti NEVC izpeljejo iz vrednosti, pridobljenih med preizkusnim postopkom WLTP. Dodatna navedba vrednosti iz postopka WLTP je do obvezne uporabe prostovoljna. Če so vrednosti NEVC navedene v razponu, se ne navezujejo na eno samo, individualno vozilo in niso sestavni del ponudbe, temveč so namenjene zgolj primerjavi med različnimi tipi vozil. Dodatna in dopolnilna oprema (montažni deli, pnevmatike drugih velikosti itd.) lahko spremenita relevantne parametre vozila, kot so npr. masa, kotalni upor in aerodinamika, ter poleg vremenskih pogojev, prometnih razmer in individualnega načina vožnje vplivata na porabo goriva, porabo električne energije, emisije CO₂ in vozne zmogljivosti vozila.

Podrobne okoljske informacije o novih osebnih avtomobilih najdete v priročniku o varčni porabi goriva, emisijah CO₂ in emisijah onesnaževal zunanjega zraka, ki ga lahko brezplačno pridobite na prodajnem mestu in na spletni strani www.volkswagen.si.

6) Navedena masa praznega vozila vključuje 68 kg za voznika, 7 kg za prtljago, vse tekočine in 90-% napolnjen rezervoar za gorivo, izmerjena pa je v skladu s trenutno veljavno različico direktive 92/21/EGS ali direktive 97/27/ES. Oprema oz. nivo opreme lahko vpliva na maso praznega vozila. Dejansko nosilnost vozila, ki predstavlja razliko med dovoljeno skupno maso vozila in maso praznega vozila, je zato mogoče določiti samo s tehtanjem posameznega vozila.

7) Z naraščanjem nadmorske višine se avtomatsko zmanjšuje moč motorja. Nad 1.000 m nadmorske višine in za vsakih nadaljnjih 1.000 m je zato treba odšteti po 10 % od vlečene mase (dovoljena masa prikolice + dovoljena skupna masa vlečnega vozila).

Storitve We Connect.

Za uporabo storitev We Connect potrebujete uporabniški račun Volkswagen ID in se morate z uporabniškim imenom in geslom prijaviti v We Connect. Poleg tega morate prek spleta z družbo Volkswagen AG skleniti ločeno pogodbo za We Connect oz. We Connect Plus. Za We Connect Plus imate po prevzemu vozila 90 dni časa, da na spletni strani vwn.de/myVolkswagen ali prek aplikacije Volkswagen We Connect (na voljo v spletnih trgovinah App Store in Google Play Store) registrirate svoje vozilo in izkoristite celotno dogovorjeno brezplačno obdobje uporabe storitev.

Uporabo mobilnih spletnih storitev iz ponudbe We Connect omogoča integrirana internetna povezava. Stroške, ki znotraj Evrope nastanejo pri prenosu podatkov, v okviru pokritosti z omrežjem krije Volkswagen AG – z izjemo stroškov za storitve Streaming & Internet in posamezne aplikacije In-Car. Za uporabo storitev Streaming & Internet, posameznih aplikacij In-Car in dostopne točke za WLAN je mogoče naročiti plačljive podatkovne pakete prek zunanjega mobilnega operaterja Cubic Telecom in jih na področjih pokritosti z omrežjem uporabljati v številnih evropskih državah. Informacije o pogojih, cenah in državah, za katere so na voljo plačljivi podatkovni paketi, lahko najdete na vw.cubictelcom.com. Alternativno sta uporaba spletnega radia in pretakanje medijev mogoča prek prenosne naprave (npr. pametnega telefona), ki lahko postane mobilna dostopna točka za WLAN. V tem primeru so ustrezne storitve na voljo samo pod pogojem, da ima uporabnik obstoječo ali posebej sklenjeno pogodbo z mobilnim operaterjem, in le na področjih, ki so pokrita z ustreznim omrežjem mobilne telefonije. Pri prenosu podatkov prek interneta lahko – odvisno od tarife mobilnega telefonskega omrežja in predvsem pri uporabi v tujini – nastanejo dodatni stroški (npr. zaradi gostovanja v drugih omrežjih).

Za uporabo brezplačne aplikacije We Connect sta potrebna pametni telefon z ustreznim operacijskim sistemom iOS ali Android ter SIM-kartica z opcijo za prenos podatkov. Poleg tega mora imeti uporabnik obstoječo ali posebej sklenjeno pogodbo z mobilnim operaterjem.

Razpoložljivost posameznih storitev iz paketov, ki jih je mogoče naročiti v sklopu ponudbe We Connect in We Connect Plus, se v posameznih državah lahko razlikuje in je odvisna tako od vozila kot tudi od opreme. Storitve so na voljo za sklenjeni čas veljavnosti pogodbe, pri čemer lahko v času veljavnosti pogodbe pride do vsebinskih sprememb oz. umika iz ponudbe. Podrobnejše informacije lahko dobite na connect.volkswagen-we.com ali pri izbranem partnerju znamke Volkswagen. Za informacije o tarifnih pogojih se lahko obrnete na svojega mobilnega operaterja.

Sočasna uporaba We Connect in We Connect Fleet ni mogoča.