

Tömeg- és méretadatok
Érvényes a 2020-as modellévre



Haszonjárművek

Transporter 6.1



Euro 6d TEMP-EVAP-ISC károsanyag kibocsátású modelleknél

Motorok.

Transporter 6.1 Dobozos, Kombi

	2,0 l TDI motor (66 kW/90 LE) SCR/AdBlue® technológiával ¹⁾	2,0 l TDI motor (81 kW/110 LE) SCR/AdBlue® technológiával ¹⁾
Motortípus/szelepek hengerekenkénti száma	4 hengeres dízelmotor/4	4 hengeres dízelmotor/4
Befecskendezés/feltöltés	Common Rail közvetlen befecskendezés/kipufogógáz turbófeltöltő	Common Rail közvetlen befecskendezés/kipufogógáz turbófeltöltő
Lökettérfogat, cm ³	1968	1968
Max. teljesítmény, kW (LE)/fordulatszám, 1/min	66 (90)/2750 – 4250	81 (110)/3200 – 4250
Max. forgatónyomaték, Nm/fordulatszám, 1/min	220/1250 – 2500	250/1250 – 3100
Üzemanyag	Dízel, DIN 590 szerint	Dízel, DIN 590 szerint
Sebességváltó	5 fokozatú kézi sebességváltó	5 fokozatú kézi sebességváltó
Meghajtás	Elsőkerék-hajtás	Elsőkerék-hajtás

	2,0 l TDI motor (110 kW/150 LE) SCR/AdBlue® technológiával ¹⁾	2,0 l TDI motor (146 kW/199 LE) SCR/AdBlue® technológiával ¹⁾
Motortípus/szelepek hengerekenkénti száma	4 hengeres dízelmotor/4	4 hengeres dízelmotor/4
Befecskendezés/feltöltés	Common Rail közvetlen befecskendezés/kipufogógáz turbófeltöltő	Common Rail közvetlen befecskendezés/2 kipufogógáz turbófeltöltő
Lökettérfogat, cm ³	1 968	1968
Max. teljesítmény, kW (LE)/fordulatszám, 1/min	110 (150)/3250 – 3750	146 (199)/3800 – 4000
Max. forgatónyomaték, Nm/fordulatszám, 1/min	340/1500 – 3000	450/1400 – 2400
Üzemanyag	Dízel, DIN 590 szerint	Dízel, DIN 590 szerint
Sebességváltó	6 fokozatú kézi sebességváltó, 7 fokozatú kettős tengelykapcsolós (DSG)	7 fokozatú kettős tengelykapcsolós (DSG)
Meghajtás	Elsőkerék-hajtás, 4MOTION összkerék-hajtás	Elsőkerék-hajtás, 4MOTION összkerék-hajtás

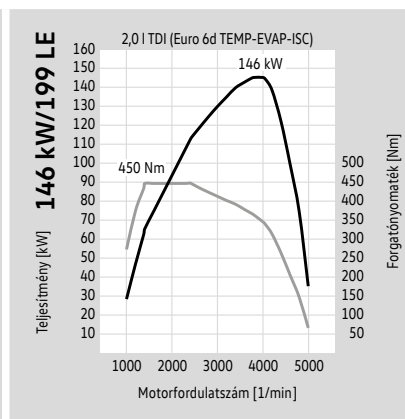
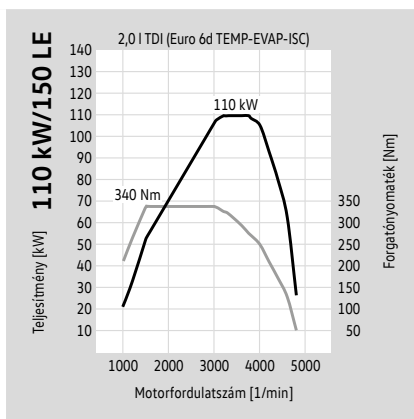
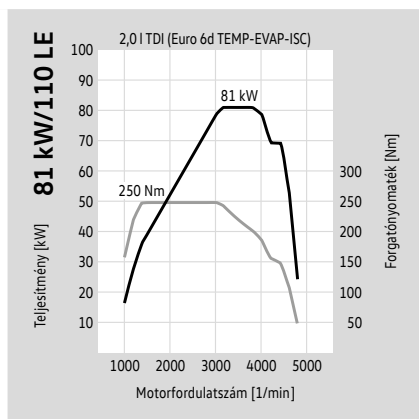
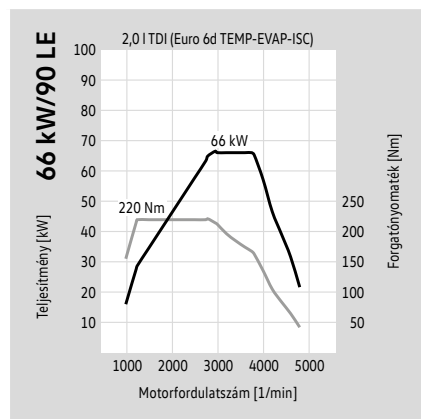

Tömegadatok.

Transporter 6.1 Dobozos rövid tengelytávval

Motor	Sebességváltó	Teljesítmény max. kW (LE)	Kipufogógázra vonatkozó szabvány	Megengedett össztömeg kg	Üres tömeg, min. ²⁾ kg	Hasznos teherbírás, ill. rakomány max. ²⁾ kg	Megengedett tengelyterhelés elől/hátul kg	Vontatható tömeg fékkal, 12%-os emelkedőn/fék nélkül ³⁾ kg	Szerelvény megengedett legnagyobb össztömege, 12%-os emelkedőn ³⁾ kg
2,0 I TDI BMT	5 fokozatú kézi sebességváltó	66 (90)	Euro 6d TEMP-EVAP-ISC	2600 – 3000	1797	1203 – 392	1500 – 1710/1400 – 1625	2200/750	4800
2,0 I TDI BMT	5 fokozatú kézi sebességváltó	81 (110)	Euro 6d TEMP-EVAP-ISC	2600 – 3200	1797	1403 – 392	1500 – 1710/1400 – 1720	2200/750	4800 – 4900
2,0 I TDI BMT	6 fokozatú kézi sebességváltó	110 (150)	Euro 6d TEMP-EVAP-ISC	2800 – 3200	1827	1373 – 562	1600 – 1710/1450 – 1720	2500/750	5200
2,0 I TDI BMT	7 fokozatú DSG	110 (150)	Euro 6d TEMP-EVAP-ISC	2800 – 3200	1847	1353 – 542	1600 – 1710/1450 – 1720	2500/750	5300
2,0 I TDI BMT 4MOTION	6 fokozatú kézi sebességváltó	110 (150)	Euro 6d TEMP-EVAP-ISC	2800, 3000, 3200	1949	1251 – 440	1600 – 1710/1550 – 1720	2500/750	5300
2,0 I TDI BMT 4MOTION	7 fokozatú DSG	110 (150)	Euro 6d TEMP-EVAP-ISC	2800, 3000, 3200	1956	1244 – 443	1600 – 1710/1550 – 1720	2500/750	5300
2,0 I TDI BMT	7 fokozatú DSG	146 (199)	Euro 6d TEMP-EVAP-ISC	2800 – 3200	1876	1324 – 513	1600 – 1710/1450 – 1720	2500/750	5300
2,0 I TDI BMT 4MOTION	7 fokozatú DSG	146 (199)	Euro 6d TEMP-EVAP-ISC	2800, 3000, 3200	1979	1221 – 410	1600 – 1710/1550 – 1720	2500/750	5300
Megengedett tetőterhelés, kg	100*								
Megengedett függőleges vonóhorogterhelés, kg	100								

BMT = BlueMotion technológia DSG = Kettős tengelykapcsolós sebességváltó

*A megengedett tetőterhelés 100 kg (2 tetőtartóval) vagy 150 kg (legalább 3 tetőtartóval), kizárólag normál tetővel.

A lábjegyzetek magyarázatát ld. a „Megjegyzések” résznél.

Tömegadatok.

Transporter 6.1 Dobozos hosszú tengelytávval (normál és magas tető)

Motor	Sebességváltó	Teljesítmény max. kW (LE)	Kipufogógázra vonatkozó szabvány	Megengedett össztömeg kg	Üres tömeg, min. ²⁾ kg	Hasznos teherbírás, ill. rakomány max. ²⁾ kg	Megengedett tengelyterhelés elől/hátul kg	Vontatható tömeg fékkal, 12%-os emelkedőn/fék nélkül ³⁾ kg	Szerelvény megengedett legnagyobb össztömege, 12%-os emelkedőn ³⁾ kg
2,0 I TDI BMT	5 fokozatú kézi sebességváltó	66 (90)	Euro 6d TEMP-EVAP-ISC	2800, 3000	1854	1146 – 535	1550 – 1710/1550 – 1625	2200/750	5100
2,0 I TDI BMT	5 fokozatú kézi sebességváltó	81 (110)	Euro 6d TEMP-EVAP-ISC	2800, 3000, 3200	1854	1346 – 535	1550 – 1710/1550 – 1720	2200/750	4900
2,0 I TDI BMT	6 fokozatú kézi sebességváltó	110 (150)	Euro 6d TEMP-EVAP-ISC	2800, 3000, 3200	1884	1316 – 505	1600 – 1710/1550 – 1720	2500/750	5200
2,0 I TDI BMT	7 fokozatú DSG	110 (150)	Euro 6d TEMP-EVAP-ISC	2800, 3000, 3200	1904	1296 – 485	1600 – 1710/1550 – 1720	2500/750	5300
2,0 I TDI BMT 4MOTION	6 fokozatú kézi sebességváltó	110 (150)	Euro 6d TEMP-EVAP-ISC	2800, 3000, 3200	2006	1194 – 383	1600 – 1710/1550 – 1720	2500/750	5300
2,0 I TDI BMT 4MOTION	7 fokozatú DSG	110 (150)	Euro 6d TEMP-EVAP-ISC	2800, 3000, 3200	2007	1193 – 382	1600 – 1710/1550 – 1720	2500/750	5300
2,0 I TDI BMT	7 fokozatú DSG	146 (199)	Euro 6d TEMP-EVAP-ISC	2800, 3000, 3200	1933	1267 – 456	1600 – 1710/1550 – 1720	2500/750	5300
2,0 I TDI BMT 4MOTION	7 fokozatú DSG	146 (199)	Euro 6d TEMP-EVAP-ISC	2800, 3000, 3200	2036	1164 – 353	1600 – 1710/1550 – 1720	2500/750	5300
Megengedett tetőterhelés, kg	100*								
Megengedett függőleges vonóhorogterhelés, kg	100								

BMT = BlueMotion technológia DSG = Kettős tengelykapcsolós sebességváltó

*A megengedett tetőterhelés 100 kg (2 tetőtartóval) vagy 150 kg (legalább 3 tetőtartóval), kizárólag normál tetővel.

A lábjegyzetek magyarázatát ld. a „Megjegyzések” résznél.

Tömegadatok.

Transporter 6.1 Mixto rövid tengelytávval

Motor	Sebességváltó	Teljesítmény max. kW (LE)	Kipufogógázra vonatkozó szabvány	Megengedett össztömeg kg	Üres tömeg, min. ²⁾ kg	Hasznos teherbírás, ill. rakomány max. ²⁾ kg	Megengedett tengelyterhelés elől/hátul kg	Vontatható tömeg fékkal, 12%-os emelkedőn/fék nélkül ³⁾ kg	Szerelvény megengedett legnagyobb össztömege, 12%-os emelkedőn ³⁾ kg
2,0 l TDI BMT	5 fokozatú kézi sebességváltó	66 (90)	Euro 6d TEMP-EVAP-ISC	2800, 3000	1894	1106 – 548	1550 – 1710/1500 – 1600	2200/750	4800
2,0 l TDI BMT	5 fokozatú kézi sebességváltó	81 (110)	Euro 6d TEMP-EVAP-ISC	2800, 3000, 3200	1894	1306 – 548	1550 – 1710/1500 – 1720	2200/750	5200
2,0 l TDI BMT	6 fokozatú kézi sebességváltó	110 (150)	Euro 6d TEMP-EVAP-ISC	2800, 3000, 3200	1924	1276 – 545	1610 – 1710/1500 – 1720	2500/750	5200
2,0 l TDI BMT	7 fokozatú DSG	110 (150)	Euro 6d TEMP-EVAP-ISC	2800, 3000, 3200	1948	1252 – 545	1610 – 1710/1500 – 1720	2500/750	5300
2,0 l TDI BMT 4MOTION	6 fokozatú kézi sebességváltó	110 (150)	Euro 6d TEMP-EVAP-ISC	2800, 3000, 3200	2046	1154 – 562	1610 – 1710/1600 – 1720	2500/750	5300
2,0 l TDI BMT 4MOTION	7 fokozatú DSG	110 (150)	Euro 6d TEMP-EVAP-ISC	2800, 3000, 3200	2057	1143 – 562	1610 – 1710/1600 – 1720	2500/750	5300
2,0 l TDI BMT	7 fokozatú DSG	146 (199)	Euro 6d TEMP-EVAP-ISC	2800, 3000, 3200	1996	1204 – 648	1610 – 1710/1500 – 1720	2500/750	5300
2,0 l TDI BMT 4MOTION	7 fokozatú DSG	146 (199)	Euro 6d TEMP-EVAP-ISC	2800, 3000, 3200	2099	1101 – 545	1610 – 1710/1600 – 1720	2500/750	5300
Megengedett tetőterhelés, kg	100*								
Megengedett függőleges vonóhorogterhelés, kg	100								

BMT = BlueMotion technológia DSG = Kettős tengelykapcsolós sebességváltó

*A megengedett tetőterhelés 100 kg (2 tetőtartóval) vagy 150 kg (legalább 3 tetőtartóval), kizárólag normál tetővel.

A lábjegyzetek magyarázatát ld. a „Megjegyzések” résznél.

Tömegadatok.

Transporter 6.1 Mixto hosszú tengelytávval

Motor	Sebességváltó	Teljesítmény max. kW (LE)	Kipufogógázra vonatkozó szabvány	Megengedett össztömeg kg	Üres tömeg, min. ²⁾ kg	Hasznos teherbírás, ill. rakomány max. ²⁾ kg	Megengedett tengelyterhelés elől/hátul kg	Vontatható tömeg fékkal, 12%-os emelkedőn/fék nélkül ³⁾ kg	Szerelvény megengedett legnagyobb össztömege, 12%-os emelkedőn ³⁾ kg
2,0 I TDI BMT	5 fokozatú kézi sebességváltó	66 (90)	Euro 6d TEMP-EVAP-ISC	3000	1951	1049 – 682	1610 – 1710/1600	2200/750	4800
2,0 I TDI BMT	5 fokozatú kézi sebességváltó	81 (110)	Euro 6d TEMP-EVAP-ISC	3000, 3200	1951	1249 – 682	1610 – 1710/1600 – 1720	2200/750	4900
2,0 I TDI BMT	6 fokozatú kézi sebességváltó	110 (150)	Euro 6d TEMP-EVAP-ISC	3000, 3200	1981	1219 – 681	1610 – 1710/1600 – 1720	2500/750	5200
2,0 I TDI BMT	7 fokozatú DSG	110 (150)	Euro 6d TEMP-EVAP-ISC	3000, 3200	2005	1195 – 548	1610 – 1710/1600 – 1720	2500/750	5300
2,0 I TDI BMT 4MOTION	6 fokozatú kézi sebességváltó	110 (150)	Euro 6d TEMP-EVAP-ISC	3000, 3080, 3200	2103	1097 – 545	1610 – 1710/1600 – 1720	2500/750	5300
2,0 I TDI BMT 4MOTION	7 fokozatú DSG	110 (150)	Euro 6d TEMP-EVAP-ISC	3000, 3080, 3200	2114	1086 – 545	1610 – 1710/1600 – 1720	2500/750	5300
2,0 I TDI BMT	7 fokozatú DSG	146 (199)	Euro 6d TEMP-EVAP-ISC	3000, 3200	2053	1147 – 648	1610 – 1710/1600 – 1720	2500/750	5300
2,0 I TDI BMT 4MOTION	7 fokozatú DSG	146 (199)	Euro 6d TEMP-EVAP-ISC	3000, 3080, 3200	2156	1044 – 545	1610 – 1710/1600 – 1720	2500/750	5300
Megengedett tetőterhelés, kg	100*								
Megengedett függőleges vonóhorogterhelés, kg	100								

BMT = BlueMotion technológia DSG = Kettős tengelykapcsolós sebességváltó

*A megengedett tetőterhelés 100 kg (2 tetőtartóval) vagy 150 kg (legalább 3 tetőtartóval), kizárólag normál tetővel.

A lábjegyzetek magyarázatát ld. a „Megjegyzések” résznél.

Tömegadatok.

Transporter 6.1 Kombi rövid tengelytávval

Motor	Sebességváltó	Teljesítmény max. kW (LE)	Kipufogógázra vonatkozó szabvány	Megengedett össztömeg kg	Üres tömeg, min. ²⁾ kg	Hasznos teherbírás, ill. rakomány max. ²⁾ kg	Megengedett tengelyterhelés elől/hátul kg	Vontatható tömeg fékkal, 12%-os emelkedőn/fék nélkül ³⁾ kg	Szerelvény megengedett legnagyobb össztömege, 12%-os emelkedőn ³⁾ kg
-------	---------------	---------------------------	----------------------------------	--------------------------	-----------------------------------	---	---	---	---

2,0 I TDI BMT	5 fokozatú kézi sebességváltó	81 (110)	Euro 6d TEMP-EVAP-ISC	2600 – 3200	1838	1362 – 451	1550 – 1710/1400 – 1720	2200/750	4800 – 4900
2,0 I TDI BMT	6 fokozatú kézi sebességváltó	110 (150)	Euro 6d TEMP-EVAP-ISC	2800 – 3200	1868	1332 – 526	1610 – 1710/1450 – 1720	2500/750	5200
2,0 I TDI BMT	7 fokozatú DSG	110 (150)	Euro 6d TEMP-EVAP-ISC	2800 – 3200	1892	1308 – 526	1610 – 1710/1450 – 1720	2500/750	5300
2,0 I TDI BMT 4MOTION	6 fokozatú kézi sebességváltó	110 (150)	Euro 6d TEMP-EVAP-ISC	2800 – 3200	1990	1210 – 451	1610 – 1710/1500 – 1720	2500/750	5300
2,0 I TDI BMT 4MOTION	7 fokozatú DSG	110 (150)	Euro 6d TEMP-EVAP-ISC	2800 – 3200	2001	1199 – 451	1610 – 1710/1500 – 1720	2500/750	5300
2,0 I TDI BMT	7 fokozatú DSG	146 (199)	Euro 6d TEMP-EVAP-ISC	2800 – 3200	1940	1260 – 451	1610 – 1710/1450 – 1720	2500/750	5300
2,0 I TDI BMT 4MOTION	7 fokozatú DSG	146 (199)	Euro 6d TEMP-EVAP-ISC	2800 – 3200	2043	1157 – 451	1610 – 1710/1500 – 1720	2500/750	5300

Megengedett tetőterhelés, kg	100*
Megengedett függőleges vonóhorogterhelés, kg	100

BMT = BlueMotion technológia DSG = Kettős tengelykapcsolós sebességváltó

*A megengedett tetőterhelés 100 kg (2 tetőtartóval) vagy 150 kg (legalább 3 tetőtartóval), kizárólag normál tetővel.

A lábjegyzetek magyarázatát ld. a „Megjegyzések” részénél.

Tömegadatok.

Transporter 6.1 Kombi hosszú tengelytávval (normál és magas tető)

Motor	Sebességváltó	Teljesítmény max. kW (LE)	Kipufogógázra vonatkozó szabvány	Megengedett össztömeg kg	Üres tömeg, min. ²⁾ kg	Hasznos teherbírás, ill. rakomány max. ²⁾ kg	Megengedett tengelyterhelés elől/hátul kg	Vontatható tömeg fékkal, 12%-os emelkedőn/fék nélkül ³⁾ kg	Szerelvény megengedett legnagyobb össztömege, 12%-os emelkedőn ³⁾ kg
2,0 I TDI BMT	5 fokozatú kézi sebességváltó	81 (110)	Euro 6d TEMP-EVAP-ISC	2800 – 3200	1859	1341 – 451	1610 – 1710/1500 – 1720	2200/750	4900
2,0 I TDI BMT	6 fokozatú kézi sebességváltó	110 (150)	Euro 6d TEMP-EVAP-ISC	2800 – 3200	1930	1270 – 451	1610 – 1710/1500 – 1720	2500/750	5200
2,0 I TDI BMT	7 fokozatú DSG	110 (150)	Euro 6d TEMP-EVAP-ISC	2800 – 3200	1954	1246 – 451	1610 – 1710/1500 – 1720	2500/750	5300
2,0 I TDI BMT 4MOTION	6 fokozatú kézi sebességváltó	110 (150)	Euro 6d TEMP-EVAP-ISC	3000, 3080, 3200	2052	1148 – 526	1610 – 1710/1600 – 1720	2500/750	5300
2,0 I TDI BMT 4MOTION	7 fokozatú DSG	110 (150)	Euro 6d TEMP-EVAP-ISC	3000, 3080, 3200	2063	1137 – 526	1610 – 1710/1600 – 1720	2500/750	5300
2,0 I TDI BMT	7 fokozatú DSG	146 (199)	Euro 6d TEMP-EVAP-ISC	2800 – 3200	2002	1198 – 451	1610 – 1710/1500 – 1720	2500/750	5300
2,0 I TDI BMT 4MOTION	7 fokozatú DSG	146 (199)	Euro 6d TEMP-EVAP-ISC	3000, 3080, 3200	2105	1095 – 526	1610 – 1710/1600 – 1720	2500/750	5300
Megengedett tetőterhelés, kg	100*								
Megengedett függőleges vonóhorogterhelés, kg	100								

BMT = BlueMotion technológia DSG = Kettős tengelykapcsolós sebességváltó

*A megengedett tetőterhelés 100 kg (2 tetőtartóval) vagy 150 kg (legalább 3 tetőtartóval), kizárólag normál tetővel.

A lábjegyzetek magyarázatát ld. a „Megjegyzések” részénél.

Méretetek.

Transporter 6.1 Dobozos rövid tengelytávval és normál tetővel/hosszú tengelytávval és normál tetővel/
hosszú tengelytávval és magas tetővel

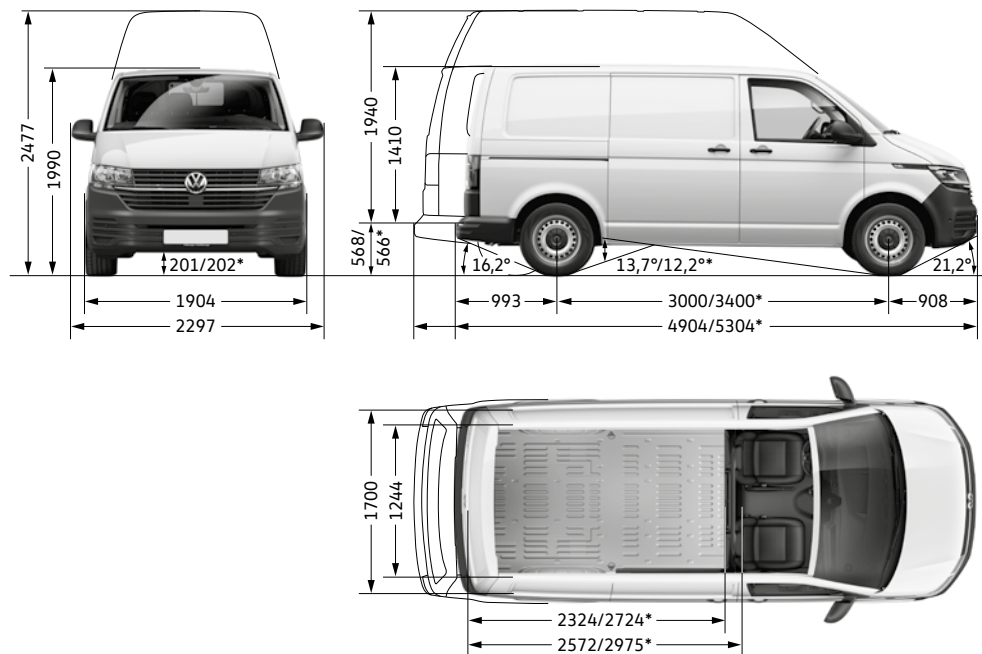

*Hosszú tengelytáv esetén

Transporter 6.1 Dobozos Plus rövid tengelytávval/hosszú tengelytávval

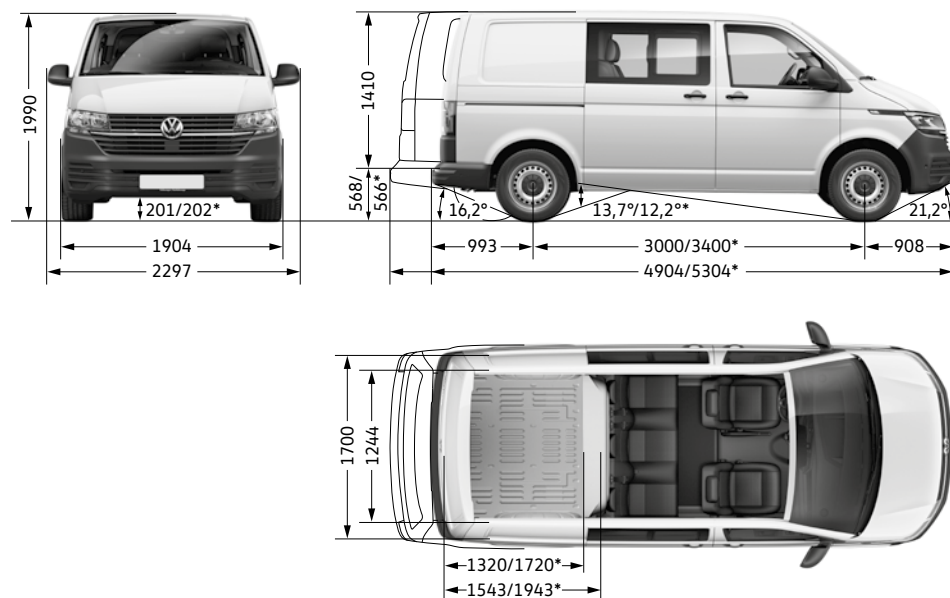

*Hosszú tengelytáv esetén

Raktér felület (m ²)	4,3/5,0/5,0
Raktér kapacitás (m ³)	5,8/6,7/9,3
Járműhossz vonóhorogelőkészítéssel (mm)	5006/5406/5406
Oldalsó tolóajtó, szélesség x magasság (mm):	
– manuális működtetésű tolóajtónál	1017 x 1282
– elektromos működtetésű tolóajtónál	954 x 1282
Magasított oldalsó tolóajtó (extra), szélesség x magasság (mm)	-/-/1017 x 1734
Hátsó ajtó, szélesség x magasság (mm)	1473 x 1299/1473 x 1299/-
Hátsó szárnyas ajtók, szélesség x magasság (mm)	-/-/1473 x 1694
Fordulókör-átmérő (m)	11,9/13,2/13,2

Raktér felület (m ²)	2,3/3,0
Raktér kapacitás (m ³)	3,5/4,4
Járműhossz vonóhorogelőkészítéssel (mm)	5006/5406
Oldalsó tolóajtó, szélesség x magasság (mm):	
– manuális működtetésű tolóajtónál	1017 x 1282
– elektromos működtetésű tolóajtónál	954 x 1282
Hátsó ajtó, szélesség x magasság (mm)	1473 x 1299
Fordulókör-átmérő (m)	11,9/13,2

Minden méretadatot a szériajármű alapján állapítottak meg. A gyártási tűrések/gumiabroncsméretek/futóműfajták következtében a tényleges méretek kis mértékben eltérhetnek a megadott értékektől. Az első és hátsó terepszög és a rámpaszög fokértékei mindenkor terhelt állapotú járműre vonatkoznak a megengedett legnagyobb összteleg figyelembevételével. A prospektusban található ábrák nem méretarányosak.

Méretetek.

Transporter 6.1 Kombi rövid tengelytávval és normál tetővel/hosszú tengelytávval és normál tetővel/
hosszú tengelytávval és magas tetővel

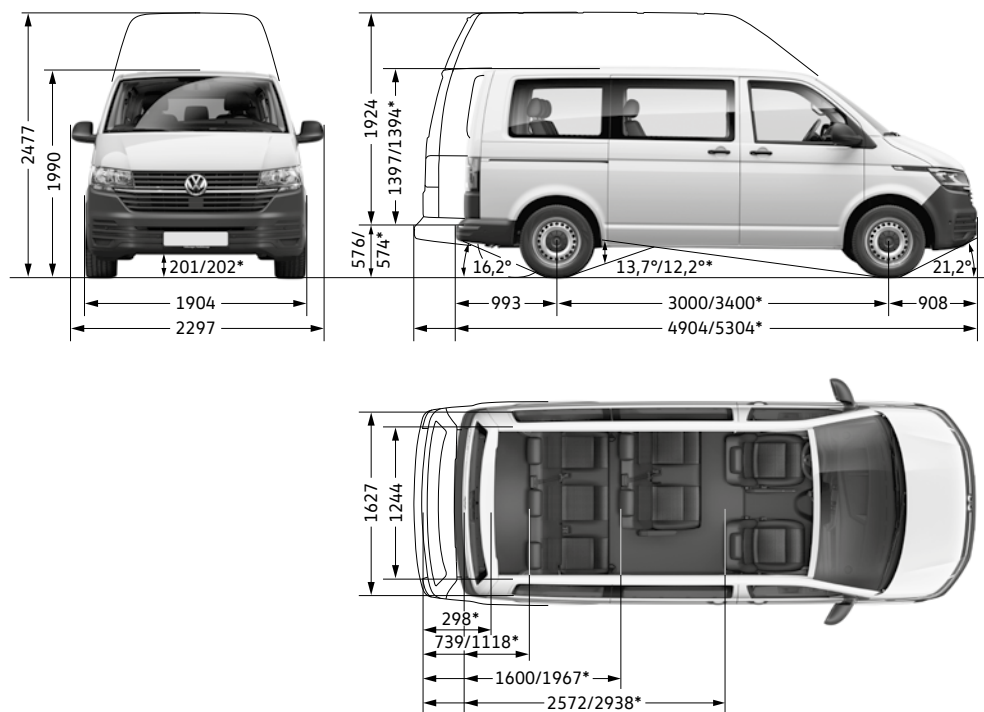













*Hosszú tengelytáv esetén

Raktér felület (m ²)	4,3/5,0/5,0
Raktér kapacitás (m ³)	5,8/6,7/9,3
Járműhossz vonóhorogelőkészítéssel (mm)	5006/5406/5406
Oldalsó tolóajtó, szélesség x magasság (mm):	
– manuális működtetésű tolóajtónál	1017 x 1264
– elektromos működtetésű tolóajtónál	954 x 1264
Magasított oldalsó tolóajtó (extra), szélesség x magasság (mm):	–/–/1017 x 1717
Hátsó ajtó, szélesség x magasság (mm)	1473 x 1290/1473 x 1290/–
Hátsó szárnyas ajtók, szélesség x magasság (mm)	–/–/1473 x 1694
Fordulókör-átmérő (m)	11,9/13,2/13,2

Minden méretadatot a szériajármű alapján állapítottak meg. A gyártási tűrések/gumiabroncsméretek/futóműfajták következtében a tényleges méretek kis mértékben eltérhetnek a megadott értékektől. Az első és hátsó terepszög és a rámpaszög fokértékei mindenkor terhelt állapotú járműre vonatkoznak a megengedett legnagyobb össztömeg figyelembevételével. A prospektusban található ábrák nem méretarányosak.

Abroncsok.

Transporter 6.1 Dobozos, Transporter 6.1 Mixto és Transporter 6.1 Kombi

Nyári gumiabroncs	Méret	Gördülési ellenállás	Nedves tapadás	Külső gördülési zaj	Zajkibocsátás
	205/65 R 16 C	E – B	C – B	72 – 69 dB	 - 
	215/65 R 16 C	E – B	B – A	72 – 69 dB	 - 
	215/60 R 17 C	B	B	72 dB	
	235/55 R 17	C – B	C – B	72 – 68 dB	 - 
	255/45 R 18	B	B	72 – 71 dB	 - 
Négyévszagos gumiabroncs	Méret	Gördülési ellenállás	Nedves tapadás	Külső gördülési zaj	Zajkibocsátás
	215/65 R 16 C	E – B	C – B	72 – 70 dB	
	215/60 R 17 C	C	B	72 dB	
	235/55 R 17	E – C	C – B	69 – 68 dB	
Téli gumiabroncs	Méret	Gördülési ellenállás	Nedves tapadás	Külső gördülési zaj	Zajkibocsátás
	215/65 R 16 C	E	B	72 dB	
	215/60 R 17 C	E	C	71 dB	



Üzemanyag-hatékonyság – Megfelelő gumiabronccsal üzemanyagot takaríthat meg.



Nedves tapadás – A rövidebb fékút növeli a biztonságot.



Külső gördülési zaj – A halkabb gumiabroncs fokozza a menetkomfortot és csekélyebb zajforrást jelent a környezet számára..

Motorok.

Transporter 6.1 Platós

	2,0 l TDI motor (66 kW/90 LE) SCR/AdBlue® technológiával ¹⁾	2,0 l TDI motor (81 kW/110 LE) SCR/AdBlue® technológiával ¹⁾
Motortípus/szelepek hengerenkénti száma	4 hengeres dízelmotor/4	4 hengeres dízelmotor/4
Befecskendezés/feltöltés	Common Rail közvetlen befecskendezés/kipufogógáz turbófeltöltő	Common Rail közvetlen befecskendezés/kipufogógáz turbófeltöltő
Lökettérfogat, cm ³	1968	1968
Max. teljesítmény, kW (LE)/fordulatszám, 1/min	66 (90)/2750 – 4250	81 (110)/3200 – 4250
Max. forgatónyomaték, Nm/fordulatszám, 1/min	220/1250 – 2500	250/1250 – 3100
Üzemanyag	Dízel, DIN 590 szerint	Dízel, DIN 590 szerint
Sebességváltó	5 fokozatú kézi sebességváltó	5 fokozatú kézi sebességváltó
Meghajtás	Elsőkerék-hajtás	Elsőkerék-hajtás

	2,0 l TDI motor (110 kW/150 LE) SCR/AdBlue® technológiával ¹⁾	2,0 l TDI motor (146 kW/199 LE) SCR/AdBlue® technológiával ¹⁾
Motortípus/szelepek hengerenkénti száma	4 hengeres dízelmotor/4	4 hengeres dízelmotor/4
Befecskendezés/feltöltés	Common Rail közvetlen befecskendezés/kipufogógáz turbófeltöltő	Common Rail közvetlen befecskendezés/2 kipufogógáz turbófeltöltő
Lökettérfogat, cm ³	1968	1968
Max. teljesítmény, kW (LE)/fordulatszám, 1/min	110 (150)/3250 – 3750	146 (199)/3800 – 4000
Max. forgatónyomaték, Nm/fordulatszám, 1/min	340/1500 – 3000	450/1400 – 2400
Üzemanyag	Dízel, DIN 590 szerint	Dízel, DIN 590 szerint
Sebességváltó	6 fokozatú kézi sebességváltó, 7 fokozatú kettős tengelykapcsolós (DSG)	7 fokozatú kettős tengelykapcsolós (DSG)
Meghajtás	Elsőkerék-hajtás, 4MOTION összkerék-hajtás	Elsőkerék-hajtás, 4MOTION összkerék-hajtás

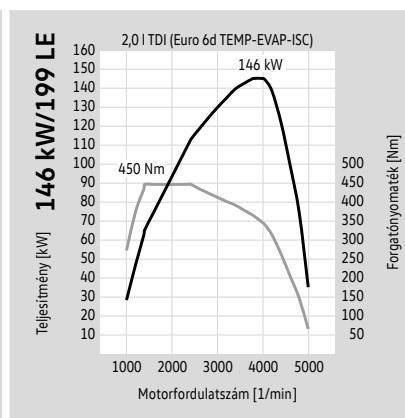
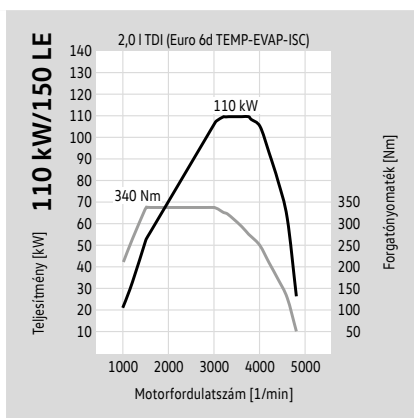
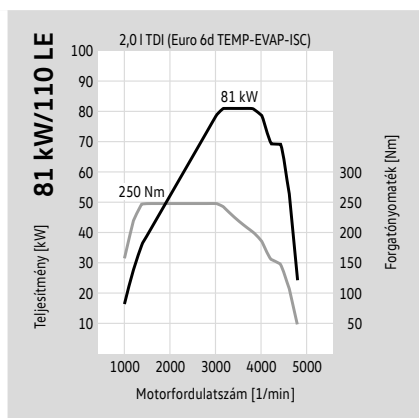
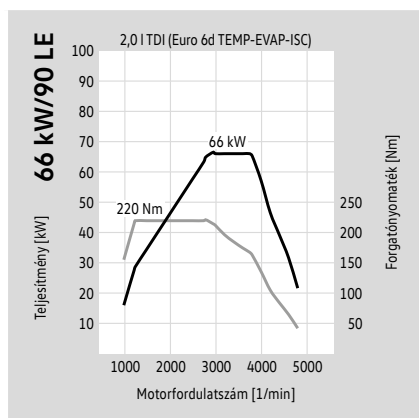

Tömegadatok.

Transporter 6.1 Platós rövid tengelytávval és szimpla kabinnal

Motor	Sebességváltó	Teljesítmény max. kW (LE)	Kipufogógázra vonatkozó szabvány	Megengedett össztömeg kg	Üres tömeg, min. ²⁾ kg	Hasznos teherbírás, ill. rakomány max. ²⁾ kg	Megengedett tengelyterhelés elől/hátul kg	Vontatható tömeg fékkal, 12%-os emelkedőn/fék nélkül ³⁾ kg	Szerelvény megengedett legnagyobb össztömege, 12%-os emelkedőn ³⁾ kg
2,0 I TDI BMT	5 fokozatú kézi sebességváltó	66 (90)	Euro 6d TEMP-EVAP-ISC	2800, 3000	1757	1243 – 758	1550 – 1710/1550 – 1680	2200/750	4800
2,0 I TDI BMT	5 fokozatú kézi sebességváltó	81 (110)	Euro 6d TEMP-EVAP-ISC	2800, 3000	1757	1243 – 758	1550 – 1710/1550 – 1680	2200/750	4900
2,0 I TDI BMT	6 fokozatú kézi sebességváltó	110 (150)	Euro 6d TEMP-EVAP-ISC	2800, 3000	1787	1213 – 728	1600 – 1710/1550 – 1680	2500/750	5200
2,0 I TDI BMT	7 fokozatú DSG	110 (150)	Euro 6d TEMP-EVAP-ISC	2800, 3000	1804	1196 – 711	1600 – 1710/1550 – 1680	2500/750	5300
2,0 I TDI BMT 4MOTION	6 fokozatú kézi sebességváltó	110 (150)	Euro 6d TEMP-EVAP-ISC	2800, 3000	1912	1088 – 603	1600 – 1710/1550 – 1680	2500/750	5300
2,0 I TDI BMT 4MOTION	7 fokozatú DSG	110 (150)	Euro 6d TEMP-EVAP-ISC	2800, 3000	1930	1070 – 585	1600 – 1710/1550 – 1680	2500/750	5300
2,0 I TDI BMT	7 fokozatú DSG	146 (199)	Euro 6d TEMP-EVAP-ISC	2800, 3000	1835	1165 – 680	1600 – 1710/1550 – 1680	2500/750	5300
2,0 I TDI BMT 4MOTION	7 fokozatú DSG	146 (199)	Euro 6d TEMP-EVAP-ISC	2800, 3000	1961	1039 – 554	1600 – 1710/1550 – 1680	2500/750	5300
Megengedett tetőterhelés, kg	50								
Megengedett függőleges vonóhorogterhelés, kg	100								

BMT = BlueMotion technológia DSG = Kettős tengelykapcsolós sebességváltó
A lábjegyzetek magyarázatát ld. a „Megjegyzések” résznél.

Tömegadatok.

Transporter 6.1 Platós/Transporter 6.1 Mélyrakodó Plató hosszú tengelytávval és szimpla kabinnal

Motor	Sebességváltó	Teljesítmény max. kW (LE)	Kipufogógázra vonatkozó szabvány	Megengedett össztömeg kg	Üres tömeg, min. ²⁾ kg	Hasznos teherbírás, ill. rakomány max. ²⁾ kg	Megengedett tengelyterhelés elől/hátul kg	Vontatható tömeg fékkal, 12%-os emelkedőn/fék nélkül ³⁾ kg	Szerelvény megengedett legnagyobb össztömege, 12%-os emelkedőn ³⁾ kg
2,0 I TDI BMT	5 fokozatú kézi sebességváltó	66 (90)	Euro 6d TEMP-EVAP-ISC	2800, 3000	1792	1208 – 723	1550 – 1710/1550 – 1680	2200/750	4800
2,0 I TDI BMT	5 fokozatú kézi sebességváltó	81 (110)	Euro 6d TEMP-EVAP-ISC	2800, 3000	1792	1208 – 723	1550 – 1710/1550 – 1680	2200/750	4900
2,0 I TDI BMT	6 fokozatú kézi sebességváltó	110 (150)	Euro 6d TEMP-EVAP-ISC	2800, 3000	1822	1178 – 693	1600 – 1710/1550 – 1680	2500/750	5200
2,0 I TDI BMT	7 fokozatú DSG	110 (150)	Euro 6d TEMP-EVAP-ISC	2800, 3000	1839	1161 – 676	1600 – 1710/1550 – 1680	2500/750	5300
2,0 I TDI BMT 4MOTION	6 fokozatú kézi sebességváltó	110 (150)	Euro 6d TEMP-EVAP-ISC	2800, 3000	1947	1053 – 568	1600 – 1710/1550 – 1680	2500/750	5300
2,0 I TDI BMT 4MOTION	7 fokozatú DSG	110 (150)	Euro 6d TEMP-EVAP-ISC	2800, 3000	1965	1035 – 550	1600 – 1710/1550 – 1680	2500/750	5300
2,0 I TDI BMT	7 fokozatú DSG	146 (199)	Euro 6d TEMP-EVAP-ISC	2800, 3000	1870	1130 – 645	1600 – 1710/1550 – 1680	2500/750	5300
2,0 I TDI BMT 4MOTION	7 fokozatú DSG	146 (199)	Euro 6d TEMP-EVAP-ISC	2800, 3000	1996	1004 – 519	1600 – 1710/1550 – 1680	2500/750	5300
Megengedett tetőterhelés, kg	50								
Megengedett függőleges vonóhorogterhelés, kg	100								

BMT = BlueMotion technológia DSG = Kettős tengelykapcsolós sebességváltó
A lábjegyzetek magyarázatát ld. a „Megjegyzések” résznél.

Tömegadatok.

Transporter 6.1 Platós hosszú tengelytávval és dupla kabinnal

Motor	Sebességváltó	Teljesítmény max. kW (LE)	Kipufogógázra vonatkozó szabvány	Megengedett össztömeg kg	Üres tömeg, min. ²⁾ kg	Hasznos teherbírás, ill. rakomány max. ²⁾ kg	Megengedett tengelyterhelés elől/hátul kg	Vontatható tömeg fékkel, 12%-os emelkedőn/fék nélkül ³⁾ kg	Szerelvény megengedett legnagyobb össztömege, 12%-os emelkedőn ³⁾ kg
2,0 I TDI BMT	5 fokozatú kézi sebességváltó	66 (90)	Euro 6d TEMP-EVAP-ISC	2800, 3000	1847	1153 – 695	1600 – 1710/1550 – 1680	2200/750	4800
2,0 I TDI BMT	5 fokozatú kézi sebességváltó	81 (110)	Euro 6d TEMP-EVAP-ISC	2800, 3000	1847	1153 – 695	1600 – 1710/1550 – 1680	2200/750	4900
2,0 I TDI BMT	6 fokozatú kézi sebességváltó	110 (150)	Euro 6d TEMP-EVAP-ISC	2800, 3000	1877	1123 – 682	1600 – 1710/1550 – 1680	2500/750	5200
2,0 I TDI BMT	7 fokozatú DSG	110 (150)	Euro 6d TEMP-EVAP-ISC	2800, 3000	1894	1106 – 683	1600 – 1710/1550 – 1680	2500/750	5300
2,0 I TDI BMT 4MOTION	6 fokozatú kézi sebességváltó	110 (150)	Euro 6d TEMP-EVAP-ISC	2800, 3000	2002	998 – 683	1600 – 1710/1550 – 1680	2500/750	5300
2,0 I TDI BMT 4MOTION	7 fokozatú DSG	110 (150)	Euro 6d TEMP-EVAP-ISC	2800, 3000	2020	980 – 683	1600 – 1710/1550 – 1680	2500/750	5300
2,0 I TDI BMT	7 fokozatú DSG	146 (199)	Euro 6d TEMP-EVAP-ISC	2800, 3000	1925	1075 – 546	1600 – 1710/1550 – 1680	2500/750	5300
2,0 I TDI BMT 4MOTION	7 fokozatú DSG	146 (199)	Euro 6d TEMP-EVAP-ISC	2800, 3000	2051	949 – 546	1600 – 1710/1550 – 1680	2500/750	5300
Megengedett tetőterhelés, kg	75								
Megengedett függőleges vonóhorogterhelés, kg	100								

BMT = BlueMotion technológia DSG = Kettős tengelykapcsolós sebességváltó
A lábjegyzetek magyarázatát ld. a „Megjegyzések” résznél.

Méretetek.

Transporter 6.1 Platós rövid és hosszú tengelytávval, szimpla kabinnal

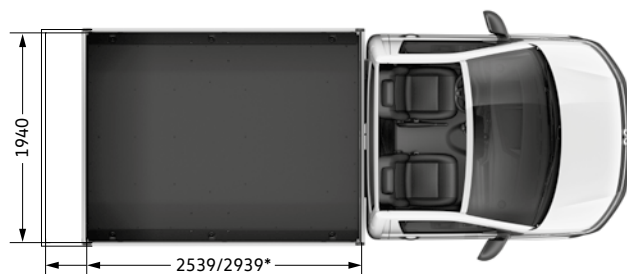
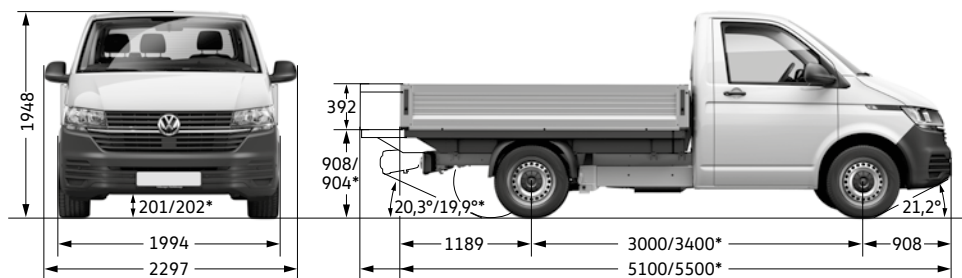

*Hosszú tengelytáv esetén

Transporter 6.1 Mélyrakodó Plató hosszú tengelytávval és szimpla kabinnal

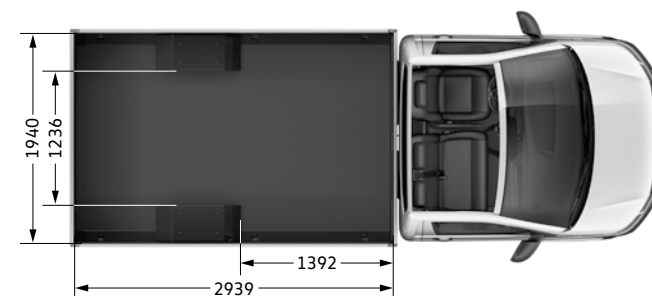
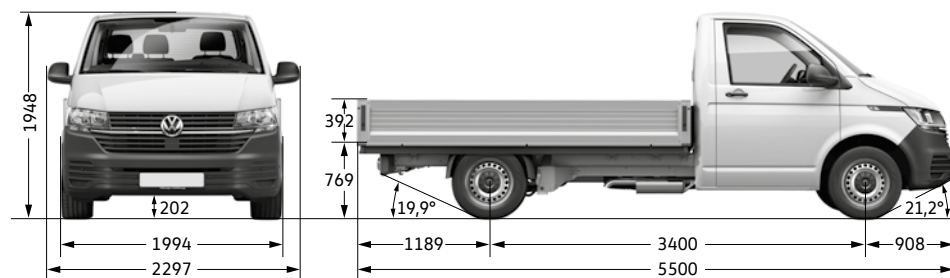

Rakfelület (m ²)	4,9/5,7
Fordulókör-átmérő (m)	11,9/13,2

Rakfelület (m ²)	5,2
Fordulókör-átmérő (m)	13,2

Minden méretadatot a szériajármű alapján állapítottak meg. A gyártási tűrések/gumiabroncsméreték/futóműfajták következtében a tényleges méretek kis mértékben eltérhetnek a megadott értékektől. Az első és hátsó terepszög és a rámpaszög fokértékei mindenkor terhelt állapotú járműre vonatkoznak a megengedett legnagyobb össztömeg figyelembevételével. A prospektusban található ábrák nem méretarányosak.

Méretetek.

Transporter 6.1 Platós hosszú tengelytávval, dupla kabinnal

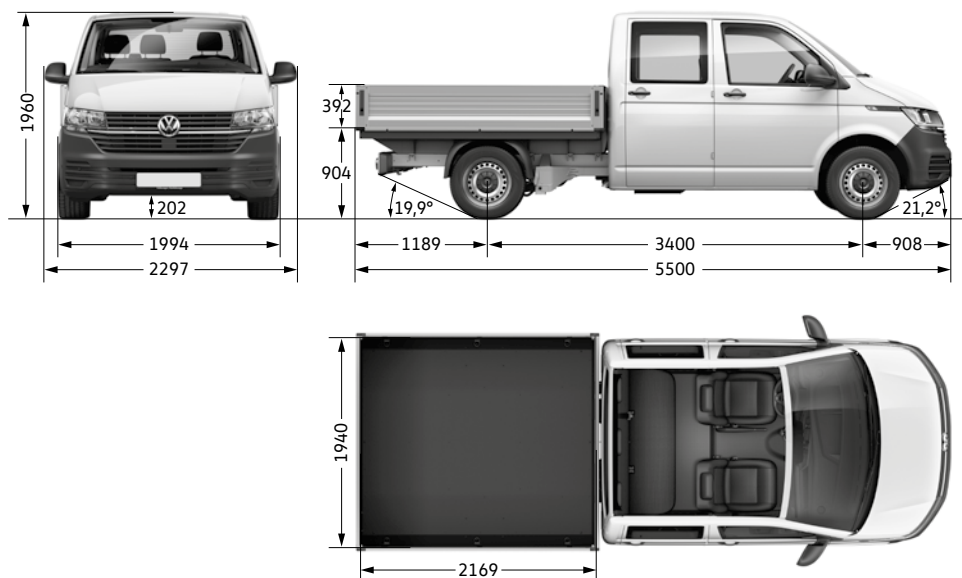

Rakfelület (m ²)	4,2
Fordulókör-átmérő (m)	13,2

Minden méretadatot a szériajármű alapján állapítottak meg. A gyártási tűrések/gumiabroncsméretek/futóműfajták következtében a tényleges méretek kis mértékben eltérhetnek a megadott értékektől. Az első és hátsó terepszög és a rámpaszög fokértékei mindenkor terhelt állapotú járműre vonatkoznak a megengedett legnagyobb össztömeg figyelembevételével. A prospektusban található ábrák nem méretarányosak.

Abroncok.

Transporter 6.1 Platós

Nyári gumiabroncs	Méret	Gördülési ellenállás	Nedves tapadás	Külső gördülési zaj	Zajkibocsátás
	205/65 R 16 C	E – B	C – B	72 – 69 dB	 - 
	215/65 R 16 C	E – B	B – A	72 – 69 dB	 - 
	215/60 R 17 C	B	B	72 dB	
	235/55 R 17	C – B	C – B	72 – 68 dB	 - 
Négyévszagos gumiabroncs	Méret	Gördülési ellenállás	Nedves tapadás	Külső gördülési zaj	Zajkibocsátás
	215/65 R 16 C	E – B	C – B	72 – 70 dB	
	215/60 R 17 C	C	B	72 dB	
	235/55 R 17	E – C	C – B	69 – 68 dB	
Téli gumiabroncs	Méret	Gördülési ellenállás	Nedves tapadás	Külső gördülési zaj	Zajkibocsátás
	215/65 R 16 C	E	B	72 dB	
	215/60 R 17 C	E	C	71 dB	



Üzemanyag-hatékonyság – Megfelelő gumiabronccsal üzemanyagot takaríthat meg.



Nedves tapadás – A rövidebb fékút növeli a biztonságot.



Külső gördülési zaj – A halkabb gumiabroncs fokozza a menetkomfortot és csekélyebb zajforrást jelent a környezet számára.

Meghatározott gyártmányú gumiabroncs rendelése logisztikai és gyártástechnikai okokból nem lehetséges.

Megjegyzések.

- 1) A motor többlépcsős kipufogógáz-utókezelő rendszerrel (dizelrészecske-szűrő és SCR-katalizátor) van felszerelve. Az SCR-katalizátor (Selective Catalytic Reduction) a kipufogógázban lévő nitrogén-oxidot (NO_x) nem kívánatos melléktermék keletkezése nélkül nitrogénné (N₂) és vízzé (H₂O) alakítja. Az átalakítási folyamat pl. az AdBlue® (ISO 22241-1/AUS 32) elnevezésű, szintetikus előállított, vízbázisú karbamid oldat alkalmazásával megy végbe, amely egy külön tartályban van a járműben. Járműtől függően előfordulhat, hogy a szervizintervallumok között az üzemeltetőnek önállóan AdBlue® adalékot kell a járműbe töltenie vagy szerződéses szervizben fel kell töltenie.
- 2) A jármű itt megadott saját tömege 68 kg testsúlyú vezetővel, 7 kg csomaggal, működéshez szükséges folyadékokkal, valamint 90%-os töltöttségű üzemanyagtartállyal értendő, és a 92/21/EGK, ill. a 97/27/EK irányelv jelenleg hatályos változata alapján került meghatározásra. A felszereltségek, ill. a felszereltség-változatok befolyásolhatják a saját tömeget. Éppen ezért a jármű tényleges hasznos teherbírása, amely a megengedett össztömeg és a saját tömeg különbsége, csak a konkrét jármű leméréseivel határozható meg.
- 3) Nagyobb tengerszint feletti magasság esetén szükségszerűen csökken a motor teljesítménye. Tengerszint feletti 1000 m-es magasságtól és minden további 1000 méterenként 10%-kal csökken a vontatmány megengedett össztömege (megengedett legnagyobb vontatható tömeg + a vontatást végző jármű saját tömege.)

Általános és kiegészítő tudnivalók.

Az e kiadványban látható járműábrák feláras extra-felszereltségeket is tartalmazhatnak.

Kérjük, vegye figyelembe, hogy néhány extra felszerelés-elemet kötelező és/vagy tilos egymással kombinálni, és azok bizonyos jogi előírásokhoz vannak kötve. A Volkswagen nem vállal felelősséget e felszereltségek tiltott használatáért. Néhány extra és speciális felszerelés megrendelése a jármű hosszabb szállítási határidejét vonhatja maga után. Egyéni kívánságaival kapcsolatban konzultáljon Volkswagen Haszonjárművek kereskedőjével. Csak Volkswagen Haszonjárművek kereskedője tudja megvizsgálni a szükséges kombinációs igényeket és a rendelkezésére álló rendelési rendszerben rögzített adatok helyességét és teljességét.

A TDI® és 4MOTION® a Volkswagen AG, illetve a Volkswagen Csoport németországi és más országokbeli vállalatainak bejegyzett márkavédjegyei.

Az a tény, hogy jelen katalógusban nem szerepel minden bejegyzett márkavédjegy mellett ® jelzés, nem jelenti azt, hogy ezek nem bejegyzett védjegyek és/vagy a Volkswagen AG előzetes írásbeli hozzájárulása nélkül is használhatók. Az AdBlue® a Verband der Automobilindustrie e.V. (VDA) bejegyzett védjegye. Az iPod/iPhone az Apple Inc. márkái.

Gépjárműveinket szériaként nyári gumikkal szereljük fel. 2010.12.04. óta Németországban törvény írja elő, hogy jeges, havas, csúszós út esetén a gépjárművet téli abroncsokkal vagy négyévszakos gumibronccsal kell felszerelni. Volkswagen Haszonjárművek márkakereskedője rendelkezésére áll ezzel kapcsolatos információkkal.

Az itt feltüntetett valamennyi adat megfelel a nyomdába kerüléskor ismert adatoknak. A felszereltségek valamennyi jellemzője és műszaki adatai a német piac jellegzetességeinek felelnek meg.

Változtatások joga fenntartva.

Kiegészítő tudnivalók:

A Volkswagennél kétféle szervizt különböztetünk meg: „olajcsere-servizt” és „ellenőrző szervizt”. Az ajtónyílásba ragasztott szerviz-matrica, illetve a kombinált műszeregységben található szervizintervallum-kijelző emlékeztet a következő szerviz-időpontra.

Szervizintervallumok:

- Olajcsere- szervizek a rugalmas szerviz intervallum kijelző szerint, de legkésőbb 2 évente, karbantartás-intervallum hosszabbítással, avagy 40 000 kilométerenként, attól függően, hogy melyik következik be előbb.
- Átvizsgálás: az első 2 év elteltével, vagy 40 000 km elérésekor, attól függően, hogy melyik következik be előbb; azután minden 2 év után, vagy 40 000 km elérésekor, attól függően, hogy melyik következik be előbb.

Roncsautók hasznosítása:

A Volkswagen szembenéz a modern társadalom kihívásaival, és új termékeinél figyelembe veszi azokat. Ez a hozzáállás természetesen a környezet és az energiaforrások védelmére is kiterjed. Ezért minden új Volkswagen környezetkímélő módon hasznosítható és alapvetően ingyenesen visszaadható – az egyes országok törvényes előírásainak betartásával. A roncsautók visszavételére és hasznosítására vonatkozó részletes információk a Volkswagen Haszonjárművek márkakereskedőknél és az interneten a www.volkswagen.de vagy a www.porschehungaria.hu/roncsautok honlapon állnak rendelkezésre.

We Connect.

A We Connect online mobil szolgáltatások használata integrált internetkapcsolattal lehetséges. Európán belül a Volkswagen AG állja a járulékos adatköltségeket, kivéve a „Streaming Internet” szolgáltatások esetében. A „Streaming & Internet” szolgáltatások és a WIFI-Hotspot használatához számos európai országban a Cubic Telecom külső mobilkommunikációs partnertől lehet igényelni fizetős internet adatcsomagokat a lefedettségi határokon belül. Az árakkal és az elérhető országokkal kapcsolatban a vw.cubictelecom.com honlapon található további információ. A webrádió, hibridrádió és media-streaming használata olyan mobilkészülék (például okostelefon) révén is lehetséges, amely képes WIFI, Hotspotként működni. Ebben az esetben az adott szolgáltatások csak az Ön és a mobiltelefon-szolgáltató között fennálló mobiltelefon-szerződés alapján és csak az adott mobiltelefon-hálózat lefedettségi területén belül állnak rendelkezésre. Az internetes adatcsomagok fogadásakor, az adott mobiltelefon tarifájától függően, és különösen külföldön történő használatkor, járulékos költségek (például roamingdíj) léphetnek fel. Az ingyenes We Connect applikáció használatához szüksége van egy megfelelő iOS vagy Android operációs rendszerrel működő okostelefonra, adatopciós SIM-kártyára, és az Ön és a mobilszolgáltatója között fennálló szerződésre. A We Connect és a We Connect Plus egyéni szolgáltatási országoként eltérhetnek. A szolgáltatások egy adott szerződési időszakra érvényesek, és tartalmuk ez idő alatt is változhat. Részletes információkért forduljon Volkswagen-márka-kereskedőjéhez, vagy keresse fel a www.connect.volkswagen-we.com honlapot, a mobiltelefon-tarifafeltételekről pedig érdeklődjön mobiltelefon-szolgáltatójánál.

A katalógusban szereplő járművek közül egyes modellek felár ellenében kapható extrafelszereltséget is tartalmazhatnak. Minden felszereltségi és műszaki adat a német piac sajátosságait veszi alapul, és megfelel mindazon ismereteknek, amelyek a nyomdába adáskor rendelkezésre álltak. Az országokénti eltérésekről Volkswagen-márkakereskedője nyújt tájékoztatást. A változtatás joga fenntartva. A DSG® és TSI® a Volkswagen AG és a németországi és más országokban jelen lévő Volkswagen-csoport vállalatainak bejegyzett márkái. Az a tény, hogy a dokumentumban egy jelzés nincs ® jelöléssel ellátva, nem értelmezhető úgy, hogy a jelzés nem bejegyzett márka, és/vagy a Volkswagen AG előzetes írásos beleegyezése nélkül használható lenne. A Volkswagen gondoskodik a használt járművek visszavételéről és újrahasznosításáról. Így minden Volkswagen gépjármű újrahasznosítása környezetbarát módon történik, és a törvényben foglalt feltételek teljesítésével díjmentesen visszaadható. További információkért forduljon Volkswagen-márkakereskedőjéhez vagy keresse fel a www.volkswagen.hu honlapot!